

ΓΩΝΙΑΚΟ ΑΚΡΩΤΗΡΙΟ ΑΠΟ ΤΗ ΜΑΡΩΝΕΙΑ

(ΠΙΝ. 1-3)

¹ Από ένα κατερειπωμένο σπίτι στη Νέα Μαρώνεια, λίγο πιά πέρα από την κεντρική πλατεία του χωριού με την παλιά βρύση, άποτείχισα και μετέφερα στην αρχαιολογική συλλογή του δημοτικού σχολείου¹ το μαρμάρινο γωνιακό ακρωτήριο που βλέπουμε στους πίν. 1 και 2^α. Το σωζόμενο ύψος του είναι 0,43 μ. Πυρήνας και σωζόμενο άνθემιο έχουν ύψος 0,28 μ. Το σωζόμενο μήκος της πλευράς που εικονίζεται είναι 0,20 μ. Το ύψος των έλικων από τη γωνία του παραπληρωματικού άνθемιου είναι 0,22 μ. και ή διάμετρος των «όφθαλμών» των έλικων 0,025 μ. Το μάρμαρο είναι θασίτικο. Το αρχικό ύψος του ακρωτηρίου, με βάση τα όμοια μιλησιακά παραδείγματα, θά ήταν πάνω-κάτω 0,49 μ., ένας και μισός πόδας πρὸς 0,328 μ., δηλ. ένας «πήχυς».

Δυὸ ώραϊες όφθαλμωτὲς, αὐλακωμένες έλικες, που περιβάλλονται από σύνθετο, κυρτό στην τομή του, πλαίσιο, σμίγουν σὲ όρθή γωνία και στεφανώνονται από ένα ένδεκάφυλλο άνθემιο. Στη γωνία που σχηματίζεται από τις έλικες και το κατώτατο πλατύ αὐλάκι έχουμε και στις δυὸ πλευρὲς από ένα παράφυλλο. Τοῦτο αποτελείται από τριγωνικό κάλυκα και τέσσερα (:) κοίλα φύλλα. Τα παράφυλλα είναι πολὺ κατεστραμμένα και στις δυὸ πλευρὲς. Από το άνοιγμα που σχηματίζει ή γωνία της έλικας και του αὐλακίου φαίνεται πὼς το δεύτερο θά κατέληγε μᾶλλον απότομα πρὸς τα κάτω. Ύστερα από το τσάκισμά του, πόσο συνεχίζονταν και πρὸς τις δυὸ μεριὲς δὲν μπορούμε νὰ το ξέρουμε. Δυὸ λύσεις ὡστόσο είναι πιθανές. "Η νὰ σταματοῦσε κάπως σὲ απόσταση διπλάσια πάνω-κάτω από το όλικό ύψος του ακρωτηρίου, ή νὰ ένώνονταν με το αὐλάκι του αντίστοιχου ακρωτηρίου.

¹ "Η συλλογή εκείνη που καταρτίστηκε για πρώτη φορά το 1938 με αξιόλογα προανασκαφικά εθρήματα (Arch. Anz. 1940, 280. Μακεδονικά 1 [1940] 622) λεηλατήθηκε δυστυχῶς στις δύσκολες ήμέρες της κατοχής (Μακεδονικά 2 [1941-1952] 658 και σημ. 2). Ανάμεσα στα χαμένα αντικείμενα βρίσκεται και το ακρωτήριο τοῦτο, που αναφέρεται μονάχα στα Öster. Jb. 36 (1947) 57, σημ. 11.

² "Η φωτογραφία του πίν. 1 δείχνει την πλευρά του ακρωτηρίου λίγο πιά δεξιά από την ακριβῶς κατά μέτωπο όψη της, και με κάποια κλίση πρὸ τα πίσω. Έτσι και το σχέδιο της εικ. 1, που έγινε με βάση την ίδια φωτογραφία, και για το όποιο εύχαριστῶ θερμότατα το φίλο ζωγράφο κ. Γ. Παράλη. Ο ίδιος μελάνωος και όλα τα άλλα σχέδιά μου.

Στή δεξιά πρὸς τὸ θεατὴ ὄψη σώζεται ἓνα μέρος ἀπὸ τὸρμος γιὰ πελεκόσχημο σύνδεσμο χωρὶς πῆρο (ὄθελό), μὲ τὸν ὁποῖο σύνδεσμο, σὲ κάποια μεταγενέστερη φυσικὰ ἐπισκευή, συνέδεσαν τὸ σπασμένο ἀκρωτήριο μὲ τὸ ἐπιστεφόμενο ἀπὸ αὐτὸ ὀριζόντιο αὐλάκι καὶ γενικὰ μὲ τὴν πλάκα τοῦ βωμοῦ. Ἐπειδὴ ὁ τὸρμος βρῖσκεται πέρα ἀπὸ τὸ τέρμα τοῦ παράφυλλου καὶ ἔχουμε ἀκόμη καὶ πέρα ἀπὸ αὐτὸν ἀρκετὴ ἀπόσταση ὡς τὸ σπᾶσιμο τοῦ μαρμάρου, συμπεραίνουμε πὼς ἡ γωνία ἀνάμεσα στὴν ἔλικα καὶ στὸ αὐλάκι ἦταν πολὺ πιὸ μεγάλη (ἀμβλεία) ἀπὸ τὶς γωνίες ἄλλων πιὸ παλιῶν ἀκρωτηρίων. Ἡ διαμόρφωσή της μοιάζει πολὺ μὲ τὸ τρίπλευρο ἀνάγλυφο στὸ Boston (L. D. Caskey, Catalogue 1925, 30 κέ. ἀριθ. 17) καὶ μὲ τοὺς «κρατευτάς» τῶν βωμῶν: ἀπὸ τὴν Αἴγινα (τοῦ νεώτερου ναοῦ τοῦ Ἀπόλλωνος, Arch. Anz. 1938, 26 εἰκ. 18, πρὶν ἀπὸ τὸ 432 π. X.), Δῆλο καὶ Ἐπίδαυρο (H. Möbius, Ornamente Gr. Grabstelen 88, πίν. 3 α καὶ β, 425-410 π. X. Arch. Anz. 8. ἀ. εἰκ. 19 καὶ 20· πρβ. καὶ τὸν ἱμάντα τῆς πῆλινης σίμης ἀπὸ τὴν Ἐλευσίνα M. Schede, Antikes Traufleisten - Ornament πίν. III, 21, τέταρτος π. X. αἰῶνας).

Ἡ ἀμβλεία ὅμως τούτῃ γωνία στὰ παραπάνω παραδείγματα συνδέεται καὶ μὲ ἓναν δεύτερο ἱμάντα, πού ξεκινᾷ ἀπὸ τὸ πλατύτερο σημεῖο τῆς ὀφθαλμωτῆς ἔλικας καὶ συνεχίζεται ὕστερα παράλληλα μὲ τὸ κάτω αὐλάκι. Στὸ ἀνάγλυφο στὸ Boston ἔχουμε καὶ δεύτερο λογχωτὸ παράφυλλο στὴ δεύτερη τούτῃ γωνία, πού σχηματίζουν ἡ ἔλικα καὶ ὁ ἱμάντας. Στὰ ἄλλα ἀπὸ τὴ Δῆλο καὶ τὴν Ἐπίδαυρο—τὸ αἰγινήτικο δὲ σώζεται ἀκέραιο—ἡ κύρια γωνία, ἔλικας καὶ αὐλακιοῦ, εἶναι κενὴ καὶ μονάχα ἡ δευτερεύουσα, ἔλικας καὶ ἱμάντα, ἔχει ἀνθέμιο. Ἄν εἶχαμε πραγματικὰ στὸ χαμένο μέρος τοῦ ἀκρωτηρίου ἱμάντα, τότε ἀναγκαστικὰ εἶχαμε καὶ δεύτερη ἀντίστροφα συσπειρωμένη ἔλικα. Μὲ βάση τὸ ἀνάγλυφο στὸ Boston, πού γιὰ τὴ γνησιότητά του κανεὶς πιά σήμερα δὲν ἀμφιβᾶλλει, συμπληρώθηκε, μονάχα γιὰ μιὰ γενικὴ ἐντύπωση, τὸ ἀκρωτήριο στὴν εἰκόνα 1, μὲ τὴν πεποίθηση πὼς μιὰ συμπλήρωσή εἶναι πάντοτε πιὸ κατατοπιστικὴ.

Τὸ μεγάλο ἀνθέμιο πού στεφανώνει τὴν ἔνωση τῶν ἐλίγων μοιάζει μὲ «ριπίδιο» καὶ ἀποτελεῖται ἀπὸ ἔντεκα μεστὰ φύλλα. Τὸ μεσαῖο ὑποδαιρείται σὲ τρία πιὸ στενά, πού ἡ τομὴ τους εἶναι κυρτή. Τὰ ἄλλα χαρακτηρίζονται ἄδρᾶ μὲ μιὰ πολὺ ψηλότερη ράχη, καὶ ἡ τομὴ τους εἶναι τριγωνικὴ. Οἱ ἀπολήξεις τους θὰ πρέπει νὰ μὴν ἦταν στρογγυλές¹, ἀλλὰ κάπως μυτερές, ὅπως μιᾶς σαμιώτικης στήλης (AM 58 [1933] 55 καὶ παρένθ. πίν. XVII 2). Τὰ φύλλα αὐτὰ ἔχουν γενικὰ τὴ δροσιὰ πού

¹ Ἡ ἀκρὴ τοῦ τρίτου φύλλου, πού φαίνεται στὴ φωτογραφία πίν. 1 κάπως στρογγυλὴ, δὲν εἶναι ἡ ἀρχικὴ.

Έχουν τὰ φύλλα στις άνθεμωτές επιτύμβιες στήλες από τη Σάμο και τις Κυκλάδες στα χρόνια του αυστηρού ρυθμού, από τὰ «ριπίδια» των οποίων και κατάγονται (ΑΜ ξ. α. 45). 'Ο ρομβοειδής πυρήνας απ' όπου φυτρώνει το άνθემιο δὲ σώζεται και πολύ καλά. Μοιάζει με τον πυρήνα του άνθεμιού της Βοργία στη Νεάπολη (E. Langlotz, Früh. Bild., πίν. 75β), μόνο που τοῦτος είναι πιο πλαστικά διαμορφωμένος και στέκει χρονολογικά πολύ κοντά στον πυρήνα των άνθεμιών του αναγλύφου στο Boston. 'Η ράχη τῆς γωνίας κάτω από τη συνάντηση των ἐλίκων

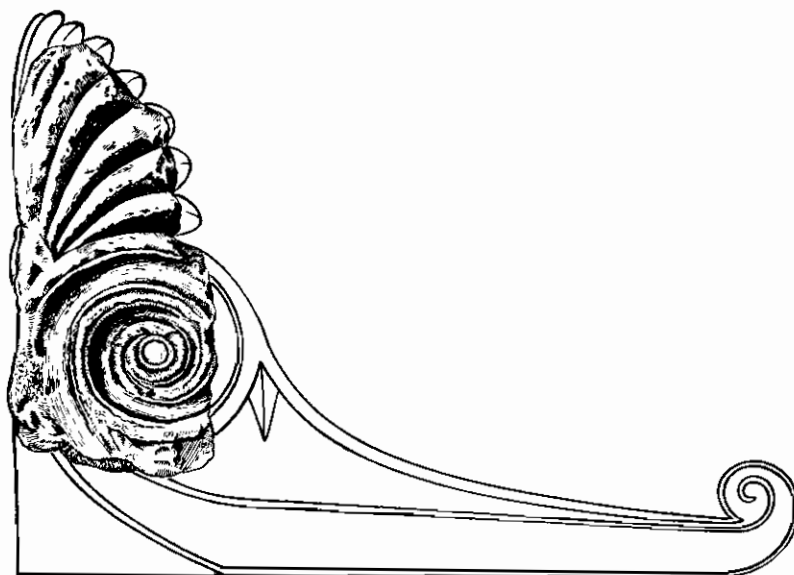

Εικ. 1. Το άκρωτήριο των πιν. 1 και 2β συμπληρωμένο.

φαίνεται πως ήταν κάπως στρογγυλή. 'Εκεί θα έπρεπε να είχαμε ένα απλό λογχωτό παράφυλλο ή κάποια πιο πλούσια διαμόρφωση. Δὲ σώζεται όμως τίποτε!

'Η αναλογία του ύψους του άνθεμιού σε σχέση με το δλιχό ύψος του άκρωτηρίου, όπως συμπληρώθηκε στην εικόνα 1, τὸ δείχνει λίγο κοντόχοντρο. Νὰ δεχτούμε ωστόσο και πέρα από τὰ σωζόμενα φύλλα μιὰ δεύτερη ἀκόμη σειρά, έτσι που τὰ σωζόμενα νὰ αποτελούν τὸ καρδιόφυλλο (ριπίδιο) εκείνων, όπως ακριβώς στο ανάγλυφο στο Boston ή σε στεφανώματα από επιτύμβιες στήλες, δὲ μᾶς επιτρέπουν ἢ ἀρχιτεκτονική και οἱ διαστάσεις των φύλλων του άνθεμιού. Στο άκρωτήριό μας έχουμε, φαίνεται, ἐξελιγμένα φύλλα άνθεμιού, ἀλλὰ παλιότερος είναι ἀκόμη ο τρόπος που τὰ ἐνώνει με τον ἀρχαιόπρεπο ρομβοειδῆ πυρήνα.

Ἡ ἐσωτερικὴ ὄψη τοῦ ἀκρωτηρίου εἶναι παντοῦ ἀπολεπισμένη. Δὲ φαίνεται ἔτσι πουθενὰ ἢ ἀρχικὴ διαμόρφωσή της σὲ γωνία ὀρθή. Αὐτὴ μπορούσε φυσικὰ νὰ ἦταν ἀνέκαθεν ἀκατέργαστη ὡς τὸ ὕψος τῶν ἐλίκων, ὅχι ὅμως καὶ παραπάνω ἀπὸ αὐτές. Ἡ πίσω ὄψη τοῦ ἀνθεμίου μπορούσε νὰ ἦταν κάπως κυρτή. Τὴν ἐσωτερικὴ διαμόρφωση ὁμοίων ἀκρωτηρίων τὴν ξέρουμε καλὰ ἀπὸ τὰ παραδείγματα κυρίως ἐνὸς βωμοῦ στὸ Δελφίνιο τῆς Μιλήτου. Μονάχα πού τὸ ἀνθέμιο σ' ἐκεῖνα δὲν εἶναι ἀκόμη τόσο ὑψηλό, ὅσο τὸ δικό μας. Ἡ πιθανὸν ἀδρῆ ὄψη στὰ πιδ κάτω σημεῖα τῆς ἐσωτερικῆς γωνίας του, ὅπως καὶ τῶν ἄλλων ὁμοίων του, πού σώζονται καλὰ, δικαιολογεῖται. Τὰ ἀκρωτήρια σὲ «ἐμπύρους βωμούς» καλύπτονταν ἐσωτερικά, γιὰ νὰ προφυλαχτοῦν ἀπὸ τὴ φωτιά, εἴτε μὲ κάποιον χτίσιμό τους μὲ πλιθάρια λ.χ., εἴτε μὲ κάποια εἰδικὴ πλάκα, ἐπάνω στὴν ὁποία ἄναβε ἡ φωτιά. Τὸ μέλος τοῦτο, πού μὲ εὐρύτερη ἔννοια στὴ λέξη λέγεται «ἐπίπυρον», εἰκονίζεται σὲ ἀγγεῖα μὲ παραστάσεις βωμῶν, ὅπως στὸν κρατήρα σὲ σχῆμα καμπάνας τοῦ Πολίωνος στὴ Bonn (CV πίν. 19, 1), στὸ κομμάτι καλυκωτοῦ κρατήρα στὸ Oxford ἀριθ. 54 ἀπὸ τὴν Almina Suedia (JHS 59 [1939] 21 κέ. καὶ εἰκ. 54· βλ. καὶ K. Gallig, *Der Altar in den Kulturen des alten Orients*, Berlin 1925, πίν. 16, 4), καὶ σὲ μικροὺς φορητοὺς δηλιακοὺς βωμούς (BCH 56 [1934] 428) Στὸ μαρμάρινο βωμὸ τοῦ ναοῦ τοῦ Ἀπόλλωνος στὴν Πομπηῖα ἔχουμε ἀνάμεσα στὶς ἑλικες μιὰ σειρὰ πλάκες ἀπὸ λάβα γιὰ «πυρομάχο», ὑλικὸ πού ἀντέχει ἀσυγκρίτως πιδ πολὺ ἀπὸ κάθε ἄλλη πέτρα (C. Yavis, *Greek Altars*, St. Louis Univ. Press 1949, 183 εἰκ. 86, § 69, 17).

Οἱ ἀπλοὶ ὀφθαλμοὶ τῶν ἐλίκων, τὸ κυρτό, μὲ τὶς δυὸ ἴσιες ταινίες πλαίσιο, καὶ τὰ φύλλα τοῦ ἀνθεμίου εἶναι τὰ στοιχεῖα πού μποροῦν νὰ χρονολογήσουν τὸ ἀκρωτήριο. Ἀπὸ αὐτὰ τὰ πιδ ἐξελιγμένα εἶναι τὰ φύλλα καὶ σ' αὐτὰ ταιριάζουν μορφολογικὰ τὰ βαθιὰ ἀυλάκια τῶν ἐλίκων, ὅστερα ἀπὸ τὴ φαινομενικὰ κυρτὴ γύρω στὸν κυρτὸ ὀφθαλμὸ πρῶτη συσπείρωσή τους. Πιδ συντηρητικὰ εἶναι τὰ πλαίσια, πού εἶναι ὅμοια στὴν τομὴ τους μὲ τὰ πλαίσια τοῦ ἀυλακιοῦ στὶς «κονσόλες» τοῦ ἀμυκλαίου θρόνου, πού χρονολογοῦνται στὴν καμπὴ τοῦ ἔκτου πρὸς τὸν πέμπτο π. Χ. αἰῶνα (AM 52 [1927] 21), καὶ μὲ τὰ πλαίσια τῶν ἀκρωτηρίων τοῦ βωμοῦ ἀπὸ τὸ μιλησιακὸ Δελφίνιο (βλ. ἐδῶ σ. 10). Αὐλάκια καὶ πλαίσια ἐξ ἄλλου μοιάζουν πολὺ μὲ τὰ ἀντίστοιχὰ τους στὰ ἰωνικὰ κιονόκρανα τῆς Καβάλας καὶ τῆς Θεσσαλονίκης (AE 1936, 8 εἰκ. 10 κέ.), ἀπὸ τὸ πρῶτο τέταρτο τοῦ πέμπτου αἰῶνα. Τὰ μεστὰ φύλλα τοῦ ἀνθεμίου εἶναι ὅμοια μὲ τὰ φύλλα τοῦ στεφανώματος τῆς σαμῳτικῆς ἐπιτύμβιας στήλης (βλ. ἐδῶ σ. 4). Ὁ E. Buschor τὸ χρονολογεῖ γύρω σιὰ 460 π. Χ. (πρώιμα κλασσικὰ ἀνθέμια). Σὴνται ἀπὸ

τὸ ἀνθέμιον ἔκεινον πέντε μόνο φύλλα καὶ ἡ ἄκρη τοῦ καρδιόφυλλου. Ἡ τομὴ τοῦ κάθε φύλλου εἶναι τριγωνική, ὅπως ἀκριβῶς τῶν φύλλων τοῦ ἀκρωτηρίου μας. Τὰ σαρκώδη πιά τούτα φύλλα ξεκινοῦν ἀπὸ τὰ ριπίδια τῶν σαμιώτικων καὶ κυκλαδίτικων ἀνθεμίων σὲ ἐπιτύμβιες στήλεις τοῦ πρώιμου αὐστηροῦ ρυθμοῦ (AM ἔ. ἀ. 44 καὶ παρένθ. πίν. XV 2, XVI 1. X. Καροῦζος, Τὸ Μοσεῖο τῆς Θήβας, 61 εἰκ. 46). Ἔχουμε τέσσερα ὡς τώρα καλὰ παραδείγματα: ἀπὸ τῆ Σάμο, Πάρο, Νάξο καὶ Θήβα, ποῦ χρονολογοῦνται γύρω στὰ 480 π. X.

Στὶς ἀμέσως ἐπόμενες δεκαετίες ἀνήκουν τὰ ἀνθέμια τῆς Θήρας 629 (AM ἔ. ἀ. παρένθ. πίν. XVI 2, στὰ 470 π. X), τῆς ὠραίας παριανῆς στήλης στὸ Βερολίνο (ἄλλοτε Justiniani, K 19. Blümel Kat. III, 21 κέ. AM ἔ. ἀ. παρένθ. πίν. XVII 1, στὰ 460 π. X.). Τὰ σαρκώδη — τριγωνικῆς τομῆς — φύλλα τοῦ στεφανώματος τῆς στήλης τούτης μορφολογικὰ εἶναι ὅμοια μὲ τὰ φύλλα τοῦ ἀκρωτηρίου μας. Οἱ ἑλικές του βωμοῦ ποῦ μοιάζουν μὲ ἐλατήρια εἶναι πολὺ πιὸ ἐξελιγμένες ἀπὸ τίς ἑλικές τοῦ ἀκρωτηρίου μας. Τὸ κορύφωμα τῆς ἐπιτύμβιας στήλης ἀπὸ τὴν Κάρυστο, πάλι στὸ Βερολίνο (K 21, Blümel ἔ. ἀ. 24 κέ. πίν. 30 - 31), μᾶς δίνει πιά τὴ μορφή τῶν ἐλίκων καὶ τῶν φύλλων στὰ χρόνια τῆς ζωοφόρου τοῦ Παρθενῶνος. Τὰ ἀνθέμια ὡστόσο τῶν ἡγεμόνων κεράμων τοῦ ἴδιου ναοῦ θυμίζουσι τὸ διπλοπρόσωπο ἀνθέμιον τοῦ Ἐθνικοῦ Μοσείου Ἀθηνῶν (A. Brückner, Ornament u. Form der att. Grabstelen 5, πίν. 12. Γ. Μπακαλάκης, Ἑλληνικά ἀμφίγλυφα 1946, 50, 7), τοῦ αὐστηροῦ ρυθμοῦ, ὅπως παρατήρησε ὁ Furtwängler (Samml. Saboureff 7). Ἡ φωτοσκίαση τῶν ἐλίκων τῶν στηλῶν Justiniani καὶ Καρύστου μᾶς δίνουν ἔτσι ἓνα βέβαιον χρονολογικὸ ὄριο, πρὶν ἀπὸ τὸ ὁποῖον πρέπει νὰ τοποθετήσουμε τὰ ἀλλάγια τῶν ἐλίκων τοῦ ἀκρωτηρίου μας καὶ τὰ μεστὰ φύλλα τοῦ σαμιώτικου ἀνθεμίου (AM ἔ. ἀ. παρένθ. πίν. XVII 2), ἓνα κυριολεκτικὰ σύγχρονον παράδειγμα μὲ τὰ φύλλα τοῦ ἀνθεμίου ποῦ τὸ στεφανώνει. Ἡ δεκαετία ἔτσι 470 - 460 στέκει καλὰ γιὰ τὸ ἀκρωτηρίον μας καὶ γιὰ νὰ μὴ μετᾶμε μὲ δεκαετίες, ἄς ποῦμε καλύτερα πὼς ὁ βωμὸς ποῦ τὸν στόλιζαν κάποτε τέσσερα συνολικὰ τέτοια ἀκρωτήρια, ὑψωμένα πάνω στὶς ἰσαριθμὲς γωνίες του, στήθηκε στὸ τέλος τοῦ πρώτου τετάρτου τοῦ αἰῶνα.

Κάποτε τὸ σωζόμενον τοῦτο ἀκρωτήριο ἔσπασε καὶ ἐπιδιορθώθηκε. Δὲν ἀποκλείεται νὰ ἔπαθε τότε ὁ βωμὸς ὀλόκληρος κι' ἄλλες καὶ μεγαλύτερες κακώσεις. Καὶ γιὰ τὴν ἐποχὴ τῆς ἐπισκευῆς του ἔχουμε ἀκόμη μιὰ ἐνδειξη. Τὸ σχῆμα τοῦ πελεκόσχημου συνδέσμου, μὲ τὸν ὁποῖον ξανασυνδέθηκε τὸ σπασμένο μέλος καὶ στολίδι συνάμα τοῦ βωμοῦ, δὲν κατεβαίνει στὴ Θάσο λ. χ. πέρα ἀπὸ τὰ μέσα τοῦ πέμπτου αἰῶνα π. X. (M. Launey, Études Thasiennes I, 1944, 64. E. Dyggve, Das La-

 1940, 260 σημ. 3). Έτσι σχετικά σύντομα ύστερα από το πρώτο στήσιμό του ο βωμός επιδιορθώθηκε.

* * *

Μορφολογικά το άκρωτήριο από τη Μαρώνεια—δύο έλικες που συναντώνται σε όρθή γωνία και που βλασταίνει στη συνάντησή τους ένα άνθεμιο—άνήκει σε μία σειρά που την ξέρουμε πολύ καλά. Τα παλαιότερα και καλύτερα παραδείγματα προέρχονται από την περιοχή της Μίλητου, που πρέπει να είναι και η πατρίδα της παραλλαγής αυτής του στολιδίου. Η σχέση της θρακικής περιοχής με την καρδιά της Ίωνίας είναι γνωστή (βλ. και ÖJh. 39 [1952] Beiblatt, 1 κέ.).

Την πιο πρώιμη αρχαϊκή σε σύνολο μορφή μας δίνει το παλαιότερο παράδειγμα γωνιακού άκρωτηρίου από το Afschar - Kalesi στο Βερολίνο (M. Meurer, Vergleichende Formenlehre κλπ. 1909, 507. JdI 26 [1911] 68 κέ., εικ. 9). Έχει κυρτές έλικες χωρίς όφθαλμό, και το αλάκι του δεν το ξωνε με το αντίστοιχό του άκρωτήριο. Το ύψος του 0,47 μ. μας χρειάζεται για το υποθετικό δλικό ύψος του δικού μας άκρωτηρίου. Χρονολογείται στην εποχή του ναού «του Κροίσου» στην Έφεσο. Μπορεί ώστόσο παρά τις κυρτές έλικές του να έχη υπόψη του το άμέσως παρακάτω, που φαίνεται ότι είναι η πρωτότυπη σύνθεση.

Στο μνημειώδη βωμό του Ποσειδώνος πάνω στον κάβο Μονοδένδρι, κοντά στη Μίλητο, κατά τα μέσα του έκτου αιώνα, τα γωνιακά άκρωτήρια δεν τοποθετήθηκαν πάνω στον κυρίως βωμό, αλλά στο μεγάλο πρεπο «πόδιο», πάνω στο οποίο έκείνος ύψώνεται. Στην κλίμακα του ίδιου ποδίου έχουμε και δρομικές έλικες (Milet I, IV, Der Poseidonaltar bei Kapé Monodendri, 13 κέ. πιν. XIII κέ. JdI 33 [1918] 229. C. Weickert, Typen der archaischen Architektur... 1929, 126. I. Curtius, Antike Kunst II 1, 129 εικ. 110. W. B. Dinsmoor, Architecture³ 1950, 140 εικ. 51. C. Yavis, ε.ά. 102, § 46 αριθ. 13 εικ. 30).

Του γωνιακού άκρωτηρίου από τα Δίδυμα στην Κωνσταντινούπολη (Pontremoli-Haussoullier, Didymes 190 κέ. πιν. XVIII. JdI 26 [1911] 68 εικ. 10. Mendel I 553 αριθ. 238) μας ενδιαφέρει η έσωτερική γωνία και οι καλοδολεμένοι κρόταφοι των κοίλων έλικών του (βλ. το σχέδιο στο κείμενο Pontremoli κλπ.). Το ύψος των έλικών είναι 0,40 μ. Χρονολογείται στις αρχές του τρίτου τετάρτου του αιώνα.

Ένα γωνιακό άκρωτήριο μέτριου (;) μεγέθους από τη Μίλητο (;) βρισκονταν στο Βερολίνο, έδώ πιν. 2 β - 3, και εικ. 2. ¹ Κοίλες όφθαλμωτές

¹ Ευχαριστώ θερμότατα τον καθηγητή κ. C. Weickert για την καλοσύνη να μου παραχωρήσει τις φωτογραφίες των πλακών του Περγαμηνού Μουσείου στο Βερολίνο (αριθ. 6328 - 6331), που τις έχω από το 1940. Το παλιό έβρητήριο του Μου-

Έλικες, πολλαπλό πλαίσιο. Στην κάτω γωνία έννεάφυλλο άνεστραμμένο άνθémιο με κυρτά φύλλα που φυτρώνουν από λογχοειδή πυρήνα. Κυρτά είναι και τὰ πεντάφυλλα παραπληρωματικά άνθémια στις γωνίες των πλαγιών όψεων. Το έπάνω κατακόρυφο άνθémιο έχει τελείως καταστραφή. Φαίνεται πώς δέν ήταν πολύ ψηλό και τονισμένο, αλλά σχεδόν ίδιοιο στο μέγεθος και στη σύνθεση με το κάτω αντίστοιχο, καθηλωμένο στην επιφάνεια «σά μιά παλάμη με κλειστά, κολλημένα άκόμεη τὰ δάχτυλα» (Curtius). Η έσωτερική όψη και γωνία του άκρωτηρίου είναι: καλοδουλεμένες, και οι κρόταφοι των έλικών διαμορφωμένοι σαν προσ-



Εικ. 2. Το άκρωτήριο των πιν. 2β-3. Φωτ. PM 6828.

κεφάλαια Ιωνικού κιονοκράνου, όπως στο παράδειγμα από τὰ Δίδυμα. Πρέπει να χρονολογηθή στις αρχές του τελευταίου τετάρτου του έκτου αιώνα (ÖJh. 36 [1947] 57 σημ. 11).

Σύμφωνα με τὰ παραπάνω παραδείγματα συμπλήρωσε με γωνιακά άκρωτήρια τὸ γνωστό βωμό του Πυθίου Ἀπόλλωνος στην Ἀθήνα ὁ G.

σείου είναι πολύ φτωχό, και με τή νεώτερη τύχη του δέν ήταν δυνατό να έχω τις διαστάσεις του άκρωτηρίου κι' άλλες απαραίτητες πληροφορίες. Το κακό είναι ότι δέ στάθηκε δυνατό να ξαναβροδν σήμερα τὸ κομμάτι στο Βερολίνο. Ὁ κ. Weickert σέ γράμμα της 27 Μαρτ. 1954 είχε τήν καλοσύνη να μου γράψει «...man kann daher mit Sicherheit sagen, dass auch dieses schöne Stück von den Sowjets entführt wurde».

Welter (Arch. Anz. 1939, 23 εικ. 7). 'Ο Ιωνισμός του βωμού εκείνου, ολοφάνερος στην ενεπίγραφη του επίστεψη με τόν κανόνα του λεσβίου κυματίου, και που θμοιές της αδημοσίετες επιστέψεις τοίχων έχουμε τώρα από τη Θάσο, ολοκληρώθηκε έτσι. Για την ηλικία του βωμού, που εξαρτάται από το πότε ο αναθέτης Πεισίστρατος ήταν αρχων, έχουν γίνει τελευταία πολλές συζητήσεις, ύστερα από την προσπάθεια του B. Meritt να κατεβάση την ηλικία του βωμού πολύ μέσα στον πέμπτον αιώνα. 'Η παλιά πεποίθηση πώς πρέπει να χρονολογηθῆ πριν από τὰ 500 ενισχύθηκε ακόμη περισσότερο ύστερα από τη συζήτηση αυτή (M. Guarducci, Annuario III - V. Nuova Serie, 1948, 118 κέ.).

Τὰ τέσσερα γωνιακά άκρωτήρια, που αποδόθηκαν στο βωμό που βρίσκονταν στο δυτικό άκρο του μιλησιακού Δελφινίου, χαρακτηρίζονται από ένα παγιδισμό φωτός και σκιάς, τόσο στα επί μέρους μέλη τους (Έλικες, αλάκια, άνθέμιο), όσο και στο σύνολο του καθενός. Είναι αντιπροσωπευτικά του ρυθμού και του πνεύματος που επικρατεί λίγο πριν ή άμέσως ύστερ' από την καταστροφή του 494. Και τούτων ή έσωτερική όψη είναι καλὰ δουλεμένη. Το όλικό ύψος του κάθε άκρωτηρίου είναι 0,58μ. (=1 και 1/4 ποδός προς 0, 328μ., που για τη μαθηματική ακρίβεια θα ήταν 0,574 μ. Aus dem Berliner Museum, R. Kekule v. Stradonitz zum 6. März 1909 dargebracht, πίν. IV. Milet I 2, 47. III, 151 κέ. JdI 26 [1911] 68 κέ. 33 [1918] 229. AM 52 [1927] 21. L. Curtius έ.ά. II 1, 129 εικ. 112).

Το άκρωτήριο από τη Μαρώνεια έρχεται κατά σειρά ύστερα από τὰ λαμπρά τούτα παραδείγματα του Δελφινίου, που είναι ίσως και τὰ ωραιότερα βλης της σειράς, και πριν από τὰ δυο επόμενα «κατωϊταλιωτικά».

Τὰ γωνιακά άκρωτήρια του λεγομένου «θρόνου Ludovisi» στη Ρώμη πρέπει να ήταν μετάλλινα, όπως τὰ συμπλήρωσε σε σχέδιο ο A. v. Gerkan, ÖJh. 25 (1929) 144 εικ. 56-57. Οι άθαθείς τόρμοι του γλυπτοῦ στις δυο γωνίες του ταιριάζουν μονάχα για ένθετα (χάλκινα) άκρωτήρια. Πρέπει ακόμη να ήταν περισσότερο άπλούστερα από τὰ λίγο παραφορτωμένα και ιδιόρρυθμα για το άνθέμιό τους γωνιακά άκρωτήρια του αντίστοιχου (;) ανάγλυφου στο Boston. 'Η άπλότητά τους, που τη συμπεραίνουμε από τις διαστάσεις και το σχήμα των τόρμων, συμφωνεί με τη χρονολόγηση του γλυπτοῦ στη Ρώμη έστω και κατά μία δεκαετία τουλάχιστο ωρύτερα από την ηλικία του γλυπτοῦ στο Boston. 'Υποδηλώνει έτσι κι' αυτή μαζί με τόσες άλλες διαφορές άλλο καλλιτεχνικό χέρι, όχι όμως και άλλη περιοχή. Το ανάγλυφο στη Ρώμη πρέπει να χρονολογηθῆ λίγο πριν από το 460. "Όσο για τη χρήση και των δυο ανάγλυφων, έρμηνεία των παραστάσεών τους βλ. τελευταία E. Lan-

glotz, Das Ludovisische Relief, Mainz 1951. AJA 58 (1954) 68 κέ.

Με τὰ άκρωτήρια τοῦ τρίπλευρου άναγλύφου στοῦ Boston κλείνει γύρω στά 450 ἢ σειρά τῶν γωνιακῶν άκρωτηρίων, ποῦ τὰ περισσότερα μέλη της άνήκουν άναμφισβήτητα σέ βωμούς· και τὰ άλλα κάποιον δημοιο διακοσμητικό σκοπό θά είχαν¹.

Οἱ βωμοί θά είχαν σχῆμα τετράπλευρο ἢ πλατιοῦ και χαμηλοῦ παῖ (Γ). Τοῦς πρώτους ὁ C. Yavis, ξ. ά. 95 έ. § 46, τοῦς όνομάζει «ceremonial», και ὁ H. Hoffmann (AJA 57 [1953] 189 κέ.) σχετίζει και τοῦς δυό τύπους με τήν Ἐνατολή και τήν Αἴγυπτο. Οἱ διαστάσεις μέσου μεγέθους βωμῶν τοῦ πρώτου τύπου είναι κατά τόν Yavis περίπου 3X2 μ. Ἐδ ὕψος τοῦ βωμοῦ στοῦ Μονοδένδρου είναι 1,25 μ. Σ' ἕναν τέτοιο βωμό στέκουν καλά οἱ άναλογίες τοῦ άκρωτηρίου μας. Στόν δεύτερο τύπο ἔχουμε φυσικά δυό μονάχα γωνιακά άκρωτήρια και δυό άπλές, δρομικές ἔλικες στά επικαμπτόμενα πλάγια τοῦ βωμοῦ. Τέτοιες ἔλικες ἔχει τό Μουσείο τοῦ Βερολίνου άριθ. 1633a και 1633c, και με βάση αυτές συμπληρώθηκε ὁ βωμός από τή Μίλητο με τὰ διπλοπρόσωπα άνάγλυφα πλάγια (1614 και 1601. Stephanos für Th. Wiegand 5, 8. Ἐλληνικά άμφίγλυφα, 95). Διακοσμούνται άκόμη με δρομικές ἔλικες, ἔπως και με κομάτια, και οἱ άναλημματικοί τοῖχοι στίς ἰωνικές περιοχές.

Ὅσο μπορεί κανείς νά ξέρη από άτομικές παρατηρήσεις και προσωπική συλλογή ὕλικοῦ, δέ συναντοῦμε γωνιακά άκρωτήρια πιδό πέρα από τό παραπάνω δρισμένο χρονολογικό ὄριο τῶν μέσων τοῦ πέμπτου αἰώνα². Συνεχίζονται αντίθετα, ἔπως ὑπῆρχαν και πριν από τό παλαιότερο μέλος τῆς παραλλαγῆς τῶν γωνιακῶν άκρωτηρίων, οἱ παμπάλαιες δρομικές ἔλικες.

¹ Σ' ἕνα πῆλινο άκρωτήριο από τήν άθηνάικη Ἐκρόπολη (K 209, E. Buschor, Tonpächer v. d. Akgr. II, 41 εἰκ. 54-56), ποῦ άποτελεῖται από τὰ μέτωπα δυό γωνιακῶν κεραμίδων, ἔχουμε τήν ἴδια άκριβῶς διάταξη. Δυό ἔλικες σέ σχῆμα  συναντῶνται σέ ὀρθή γωνία και στεφανώνονται από γωνιακό άνθέμιο. Ὁ Buschor μονάχα για τήν «άρχαϊκή συνολικά έντύπωση» του μιλεῖ, χωρίς άκριβῆ χρονολόγηση. Ἡ λύση ὡστόσο δέν μπορεί, ἔπως πιστεύω, παρά νά μιλή για μία κι' από τίς δυό πλευρές συγχρόνως θέα τοῦ κτιρίου στοῦ ὅποιο άνήκε τό θραῦσμα, ἔπομένως σέ χρόνια πολύ βστερα από τήν άρχή της σειράς μας και από τὰ μέσα άρχαϊκά παραδείγματα της.

² Ἐπό τὰ άκρωτήρια τοῦ βωμοῦ τῆς Ἐρτέμιδος Λευκοφρυγῆς στη Μαγνησία δέ σώζεται τίποτε. Ἡ άναπαράσταση τοῦ βωμοῦ με γωνιακά άκρωτήρια (Arch. Anz. 1923-24, 344 κέ. εἰκ. 1) από τόν A. v. Gerkan (βλ. τοῦ ἴδιου, Der Altar des Artemistempels in Magnesia am Mäander, Berlin 1929, 23 κέ. και πίν. IX 2 και X 1 και 2. W. v. Massow, Führer durch das Pergamon Museum, 1936, 31, εἰκ. 23) είναι ὑποθετική, και ἔπως εἶχε τήν καλοσύνη νά μοῦ πῆ ὁ ἴδιος, σέ τελευταία συνάντησή μας, φαίνεται πιδό τώρα «άναχρονιστική». Κάποια άνάμνηση τῶν γωνιακῶν άκρωτηρίων ἔχουμε στοῦ πῶμα της σαρκοφάγου τοῦ Κέλσου από τήν βιβλιο-

Ὁ A. v. Gerkan (ÖJh. 25 [1929] 160) παρατήρησε πὼς ὁ F. Studniczka (JdI 26 [1911] 65 κέ. καὶ 70 κέ.) ἔκαμε σύγχυση τῆς μορφῆς τῶν δύο ἐλικῶν ποὺ συναντῶνται σὲ ὀρθή γωνία καὶ στεφανώνονται μὲ ἀνθέμιο (δικὰ μας γωνιακὰ ἀκρωτήρια) καὶ τῆς μορφῆς τῆς μονῆς, δρομικῆς ἑλικας, ποὺ ὑψώνεται σιγά-σιγά καὶ συσπειρώνεται· ποὺ προκειμένου γιὰ βωμοὺς εἶναι κυριολεκτικὰ «κέρας». Ἐκείνη ἡ εἴδησις βγαίνει τὸ κέρδος πὼς σήμερα πιά δὲν πρέπει νὰ ἀμφιβάλλουμε διόλου ἕτι τὰ γωνιακὰ ἀκρωτήρια ἀποτελοῦν μιὰ παρένθετη, θὰ ἔλεγε κανεὶς, ομάδα, καλύτερα μιὰ παραλλαγὴ, μέσα στὴ μία καὶ μεγάλη ομάδα τῶν μονόπλευρων, δρομικῶν, ἐλικωτῶν ἀκρωτηρίων.

Ἡ ἀρχὴ τῆς μεγάλης τούτης ομάδας βρίσκεται στὸ γραπτὸ διάκοσμο τῶν ἀγγείων τοῦ πρώτου μισοῦ τοῦ ἑβδόμου αἰώνα, καὶ σχεδὸν ἀπὸ τότε ἢ ἀμέσως ὕστερα ἔχουμε «ξεγυρισμένα» (πλαστικά) τέτοια ἀκρωτήρια σὲ ἱερὰ κτίρια ἢ σὲ ἀναθηματικὰ ὁμοιώματά τους, σὲ σαρκοφάγους ναόσχημες ἢ μὲ σαμαρωτὴ στέγη, σὲ βωμούς, καὶ προπύλωνων σὲ ἀπεικονίσεις κτιρίων, συγκεκριμένα ἀρχαίων κρηνῶν ἐπάνω σὲ ἀγγεῖα. Οἱ δρομικὲς τούτες ἑλικὲς ἔχουν βέβαια διακοσμητικὸ χαρακτήρα, αἰσθητικὸ λόγο. Ἡ ἐπίστεψη περατώνεται σὲ ἑλιξί, ζωντανεύεται ἔτσι καὶ κάνει τὸ μάτι τοῦ θεατῆ νὰ σταματήσῃ ἐπάνω τῆς, νὰ τὴν προσέξῃ καὶ νὰ τὴ χαρῆ. Δὲν πρέπει ὅμως νὰ παραλείψουμε καὶ τὴ δυνατότητα κάποιου συμβόλου, τῶν παναρχαίων ἱερῶν κεράτων, ἔτσι ποὺ τὰ ξέρουμε ἀπὸ ἱερὰ κτίρια καὶ βωμοὺς τοῦ προελληνικοῦ νησιωτικοῦ κόσμου.¹

Θὰ παρακολουθήσουμε καὶ τὴ μορφή τῶν δρομικῶν ἐλικωτῶν ἀκρωτηρίων. Ἐπειδὴ ὅμως ἀνάμεσα στὰ παλαιότερα παραδείγματα, ποὺ προέρχονται ἀπὸ τὴ μνημειώδη ἀρχιτεκτονικὴ ἢ ἀπὸ ὁμοιώματα κτιρίων, καὶ σ' ἐκεῖνα ποὺ προέρχονται ἀπὸ βωμοὺς δὲν ὑπάρχει καμιά διαφορὰ μορφολογική, ἀναγράφονται ἐδῶ παρακάτω μαζί οἱ κύριοι ἀντιπρόσωποι τῆς ομάδας, χωρὶς νὰ ξεχωρίζονται κατὰ τὴ χρῆση τους. Παραλείπονται ἀκόμη οἱ ἀπεικονίσεις τῶν ἀκρωτηρίων τούτων στὶς διάφορες ἀττικές, κυρίως μελανόμορφες, ἀγγειογραφίες, γιὰ τὴν ἕλξη αὐτῆς, μὲ τὴ μελέτη τῆς παράστασης ἀρχαίων κρηνῶν, βρίσκονται μαζεμένες στὴν ἐξαιρετικὴ ἐργασία τῆς B. Dunkley (Wedeking), BSA 36

θῆκη τοῦ στήν Ἔφεσο, στὰ 120 μ.Χ. περίπου (Forschungen in Ephesos V, 43 κέ.). Σ' αὐτὴ καὶ σὲ ἄλλες σαρκοφάγους ρωμαϊκῆς ἐποχῆς δὲν ἔχουμε πιά ἀλλάκια, συνέχεια καὶ κατάληξη τῶν ὀπίων ἦταν οἱ ἑλικὲς, ὅπως διαφορετικὴ εἶναι καὶ ἡ μορφή τῶν ἀνθεμίων τους.

¹ Gallig, ἔ. ἀ. 102 κέ. Cook, Zeus I, 510 κέ. JdI 26 (1911) 92. Yavis, ἔ. ἀ. 131 σημ. 56. BCH 58 (1934) 428. Rev. Ét. Gr. 1953, 189 κέ.

(1935-36) 142 κέ. Έχει βρίσκεται και ή σχετική ως τότε βιβλιογραφία και αναφέρονται και πολλά δρομικά άκρωτήρια από τὰ ἐδῶ παρακάτω. Γιὰ τήν ἀρχή τους ὡστόσο σημειώνονται στή σ. 168 γνῶμες διαφόρων μελετητῶν, πού παραδόξως πιστεύουν πὼς τὰ ἐλικωτὰ άκρωτήρια μποροῦσαν νὰ προέλθουν ἀπὸ καλαμένιες και άχυρένιες στέγες! Και ἀπὸ τις άπεικονίσεις άκρωτηρίων βωμῶν αναγράφονται λίγες, ὅσες άκριβῶς βρίσκονται μέσα στὸ θέμα μας, γιατί τὰ ἐλικωτὰ άκρωτήρια σὲ ἀετωματικὰ πλάγια βωμῶν δὲν διαφέρουν ἀπὸ ἐκεῖνα πού μπαίνουν στίς προσόψεις τῶν ναῶν ἢ τὰ μέτωπα άμφικλιῶν στεγῶν.

Τὴν παλαιότερη, κατακόρυφη μορφή ἐλικωτοῦ άκρωτηρίου τὴ βρίσκουμε στὸ ἕνα σωζόμενο δρομικὸ άκρωτήριο τοῦ πῆλινου ὁμοιώματος ἐερῆς κρήνης ἀπὸ τὴ νεκρόπολη τῆς Ἑφαιστείας στὴ Λῆμνο (AJA 38 [1934] πίν. XX A), πού μὲ βάση τὰ πρωτοκορινθιακὰ άγγεῖα πού βρέθηκαν μαζί του χρονολογεῖται τὸ άργότερο στίς άρχές τοῦ ἔβδομου αἰῶνα. Τὴ μορφή ἐκείνη θυμίζουσαν ἀκόμη τὰ παράξενα τρία πελώρια πῆλινα ἐτρουσικὰ άκρωτήρια πού βρέθηκαν στὴ Ρώμη (A. Colini, Nuovi avanzi archeolog. dei tempi più antichi di Roma, Atti V. Congresso Studi Romani, σ. 7 τοῦ ἀνατύπου, πίν. L, εἰκ. 6. Arch. Anz. 1938, 685. ÖJh. 36 [1947] 58 σημ. 12) και πού εἶναι διδακτικὰ γιὰ τις σχέσεις και τὴ συγγένεια τῆς Λῆμνου και τῆς Ἰωνίας μὲ τὴν Ἐτρούρια και τὴν τέχνη της.

Μὲ τὸ άκρωτήριο τοῦ ὁμοιώματος τῆς κρήνης ἀπὸ τὴ Λῆμνο ἐπιβεβαιώνεται ἡ ἀναπαράσταση τοῦ ἐλικωτοῦ άκρωτηρίου τοῦ ναοῦ στὸν Πριναῖ (Annuario 1 [1914] 64, εἰκ. 28 και πίν. VI. AJA 38 [1934] πίν. XIX). Σῶζεται τὸ κεντρικὸ μέρος μιᾶς πύρινης κυρτῆς ἔλικας χωρὶς ὀφθαλμὸ, μὲ ταινιωτὸ πλαίσιο. Ὁ Weickert, Typen κλπ., 60, άμφισβήτησε τὴν ἀπόδοση τῆς ἔλικας. Τὴ σωστὴ ὁμοῦς ἀναπαράσταση τοῦ άκρωτηρίου ἀπὸ τὸν Pernier τὴ βεβαιώνει ἔμμεσα τὸ λίγο νεώτερο πῆλινο πάλι ὑπόδειγμα ἀπὸ τὸ βόθρο τοῦ ἱεροῦ τῆς Ἑφαιστείας, μὲ τις πῆλινες πλαστικὲς καθήμενες θεές στίς κορυφές τῶν παραστάδων του (Arch. Anz. 1930, 143, εἰκ. 23. AJA ἔ. ἄ. πίν. XX B), πού εἶναι τεκτονικὰ ὁμοῖες μὲ τις καθήμενες μορφές τῆς πρόσοψης τοῦ ναοῦ στὸν Πριναῖ. Γιὰ συγγενικὰ μὲ τὰ ἐλικωτὰ άκρωτήρια θέματα στὴ διακόσμηση πύθων ἀπὸ τὴν ἴδια περιοχὴ βλ. AJA ἔ. ἄ. 177 σημ. 3, και γιὰ άλλες παράλληλες κρητικὲς συμβολές στὴ δημιουργία ἀρχιτεκτονικῶν μορφῶν βλ. Annuario 10-12 (1927-29) 47, εἰκ. 26, τεμάχιο ἔλικας «πρωτοϊωνικοῦ» κιονοκράνου. Ἄς σημειωθῆ ἀκόμη και τὸ γεγονός, ὅτι και τὸ παλαιότερο «καλαθόσχημο» αἰολικὸ κιονόκρανο, σάν τὰ δευδικὰ ἀρχαῖα τῶν Ἡσαυρῶν τῶν Μασσαλιωτῶν - Κλαζομενίων ἢ τὰ ἑλληνιστικὰ περγαμηνά, πάλι ἀπὸ τὴν Κρήτη τὸ ξέρουμε (Annuario ἔ. ἄ.

450 κέ. εικ. 198 c). Με τή μορφή του ακρωτηρίου στον Πρινιά έγγιζουμε χρονολογικά τις τελευταίες δεκαετίες του έβδομου αιώνα (R. Jenkins, *Dedalica*, 1936, 79 κέ.).

Ἡ πώρινη σαρκοφάγος από τή Σάμο (AM 25 [1900] 210 με εικό-
νες στο κείμενο, 58 [1933] 41. K. Volkert, *Das Akroter in der anti-
ken... Kunst. I. archaische Zeit. Diss. Frankfurt a. M. 1932, 21*) δια-
τηρεῖ ὄχι μόνο τὰ ἀκρινὰ δρομικά ἔλικωτά ἀκρωτήρια, ἀλλά καί τὸ με-
σαῖο. Ἡ μορφή τῆς ἔλικας εἶναι ἀκόμη αὐστηρή. Ἔχει ὀφθαλμό, ἀλλά
εἶναι χαρακτῆ, χωρίς πλαίσιο. Τὰ τρίφυλλα παραπληρωματικά ἀνθέ-
μια στὰ ἀκρινὰ δρομικά ἀκρωτήρια καί τὸ πεντάφυλλο στήν κορυφή
τῆς εἶναι παλαιότερα καί ἀπό τὰ ἀνθέμια τῶν ἡγεμόνων κεράμων τοῦ
ναοῦ τοῦ Ροίκου (τέλος τοῦ πρώτου τετάρτου τοῦ ἔκτου αἵωνα. AM 55
[1930], παρένθ. πίν. XXIII. 58 [1933] 28). Ἄν δὲν προηγούνται
ἀκόμη καί ἀπό τὰ ἀνθέμια τῆς στήλης Calvert ἀπὸ τὴν Τρωάδα στὸ
Boston, εἶναι παλαιότερα ὅπως ὀδηγεῖ ἀπὸ τὰ πιδ παλαιὰ κορυφώματα
τῶν ἐπιτυμβίων στηλῶν ἀπὸ τὴν Ἰδία τὴ Σάμο.

Στὰ μέσα τοῦ ἔκτου αἵωνα ἔχουμε τις δρομικές ἔλικες τῆς κλίμα-
κας τοῦ ποδίου τοῦ βωμοῦ στὸ Μονοδένδρι, κι' ἕνα κομμάτι ἔλικας ποῦ
βρέθηκε στὶς ἀνασκαφές στὸ Ἄρτεμισιο τῆς Ἐφέσου ἴσως ν' ἀνήκη στὸ
βωμὸ «τοῦ ναοῦ τοῦ Κροίσου» (D. Hogarth, *Excavations at Ephesos*,
268 εικ. 79 c).

Τὰ δρομικά ἔλικωτά ἀκρωτήρια τοῦ παλαιότερου ναοῦ τῆς Ἀθη-
νᾶς ἐπάνω στήν ἀθηναϊκὴ Ἀκρόπολη (Th. Wiegand, *Die archaische
Poros-Architektur* κλπ. πίν. IX. JdI 43 [1928] 54. AM 60 [1935]
1 κέ. καί πίν. VI, εικ. 8) εἶναι τὰ πιδ μνημειώδη τῆς σειρᾶς. Γιὰ τὴ σταυ-
ρωτὴ διαμόρφωση τῶν ταινιῶν πάνω στήν κορυφαία, ποῦ τὰ ἄκρα τους
καί ὄχι ἡ σίμη ἐλίσσονται κυριολεκτικὰ σὲ ἀκρωτήρια, θυμίζαν οἱ πα-
λαιότεροι μελετητὲς τοὺς σφηκίσκους τῶν φρυγικῶν στεγῶν καί κατέ-
ληγαν ἔτσι στὴ μικρασιατικὴ καταγωγή τους (ÖJh. 2 [1899] 4). Ὁ
Volkert (ἔ. ἀ. 25) εἶδε φρυγικὴ συγγένεια καί στὸ ἀδρακωτὸ κόσμημα
τῆς ταινίας, ποῦ μοιάζει με ἀνάλογα ἀπὸ τὸ Γόρδιο (Körte σ. 164 εικ.
149). Θὰ μπορούσαν ἀκόμη ὁμως καί γιὰ τὸ «ψαροκόκαλο» τῶν ται-
νιῶν αὐτῶν νὰ ἐπικαλεσθοῦν τὰ ὁμοιά τους σὲ ἰωνικὰ ἀγγεῖα: τὰ τε-
μάχια τοῦ ἰωνικοῦ δίνου στὴ Villa Giulia με κενταύρους, πῆν ὀλη στὴ
Φλωρεντία 1879, δῖνο στὸ Boston (AJA 15 [1911] 279. Pfuhl *MuZ*
§ 175 εικ. 150) κ.ἄ. Γιὰ πῆθους ἀπὸ τὴν Καρία βλ. AM 26 (1896) 233,
πίν. 6 L. Curtius, *Antike Kunst* II 1 εικ. 255 στή σ. 143. Με βάση
τὴν κεφαλή τῆς Γοργόνης ποῦ στηριζόταν πάνω στὶς σταυρωτὲς ταινίες
καί ποῦ θυμίζει στήν τεχντροπία τῆς τόσο πολὺ ἀκόμη τὸ χέρι τοῦ
λεγομένου τεχνίτη τοῦ Διπύλου (κούρου), πρέπει νὰ χρονολογηθοῦν τὰ

άκρωτήρια το πολύ στο τέλος του πρώτου τετάρτου του έκτου αιώνα (K. Schefold, Griechische Plastik I, 37).

Από κάποιον αρχαϊκό αναθηματικό οικίσκο ή από μεγαλύτερο γλυπτό στο οποίο ανήκε τούτο (έναέτιο λ.χ.) προέρχεται το πώρινο κομμάτι της εικ. 3. Το βρήκα επάνω στην Ακρόπολη Αθηνών ανάμεσα σε άλλα τυχαία μικροευρήματα στα χρόνια της κατοχής, όταν υπηρετούσα εκεί. Σώζει το δεξί στο θεατή, έλικωτό άκρωτήριό του. Οι διαστάσεις του είναι 9×7 εκατοστά.

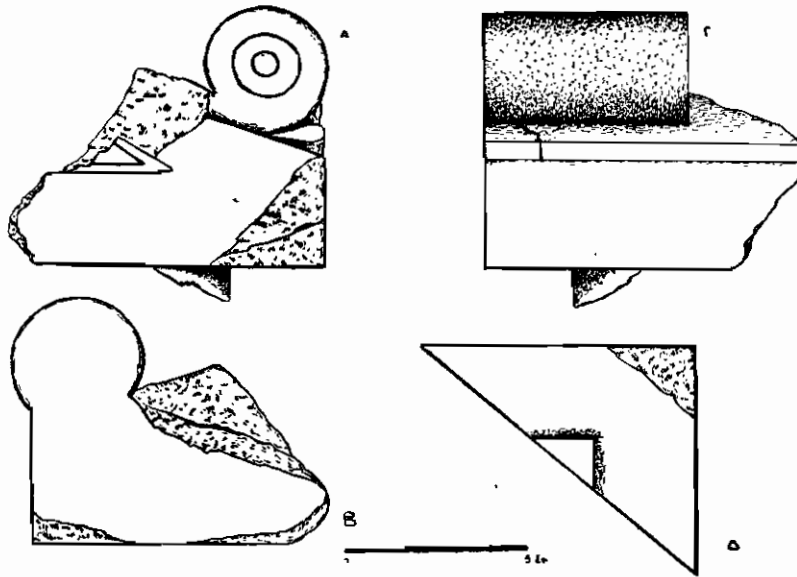

Εικ. 3. Οι τέσσερις όψεις του κομματιού από την αθηναϊκή Ακρόπολη.

Μ' αυτό μοιάζουν πολύ τα πώρινα έλικωτά άκρωτήρια διαφόρων οίκων στον Σελινούντα, με χαρακτή έλικα και κυρτά τρίφυλλα παραπληρωματικά ανθήμια στην πρόσοψη (Mon. Ant. 35 [1935] 150, πίν. I και III-V, σ. 258. BSA 36 [1935-36] 169 σημ. 2) και άχαρακτήριστη, δισκόμορφη πίσω όψη. Στο Μουσείο του Παλέρμου βρίσκονται ακόμη διάφορα πήλινα όμοιώματα οικίσκων των αρχαϊκών χρόνων και των αρχών του πέμπτου αιώνα, πάλι από τον Σελινούντα.

Μιά από τις μνημειώδεις μορφές των δρομικών άκρωτηρίων του τελευταίου τετάρτου του έκτου αιώνα είναι το πήλινο άκρωτήριο του ναού έν παραστάσι στο λόφο Kalabak-Τερέ της Μιλήτου (Milet I, 8, 21 εικ. 13 15. Weickert, Typen κλπ., 140. AM 58 [1933] 41).

¹Από τις δύο δρομικές έλικες του Μουσείου Βερολίνου 1633a και 1633c (βλ. και έδω σ. 11), ή μία χρονολογείται γύρω στα χρόνια του άκρωτηρίου του ναού στο Kalabak-Γερέ, με βάση το κυρτό αυλάκι της, κι' ή άλλη ύστερότερα, με βάση το κοίλο. Άνηκαν ίσως σε διακόσμηση τοίχων (είκ. 4-6)¹.

²Από παραστάσεις δρομικών έλικων σε βωμούς επάνω σε άγγεια, καλά παραδείγματα είναι: ή μελανόμορφη λήκυθος του ζωγράφου της Σαπφούς στη Ν. Γόρκη, συλλογή Callatin (E. Haspels, Attic blf. Le-

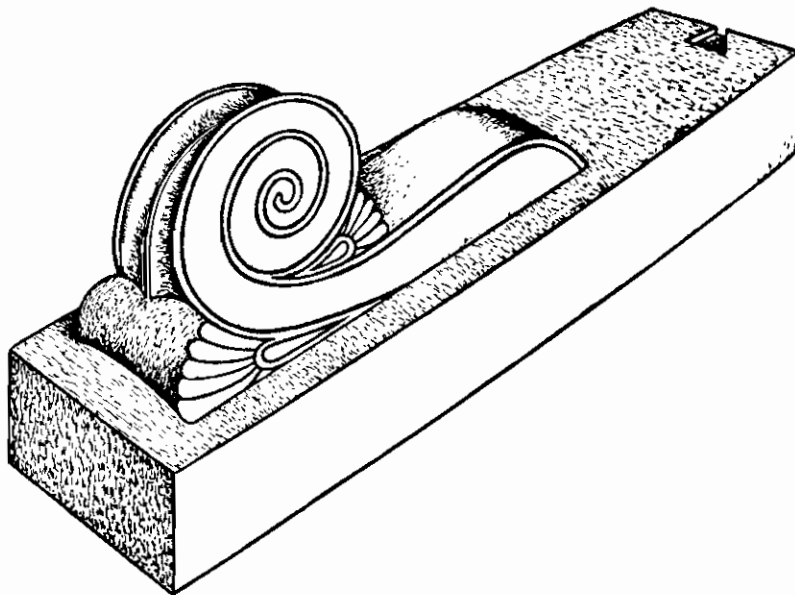

Είκ. 4. Η έλικα του Μουσείου Βερολίνου
άριθ. 1633a συμπληρωμένη

kythoi πίν. 32, 1), το κατωϊταλιωτικό μελανόμορφο άγγείο στο Μουσείο του Leiden (J.P.J. Brants, Description of the ancient pottery Museum of Leiden, 15, πίν. XV, 1), ή κύλικα Τρικούπη στο Έθνικό Μουσείο Άθηνών 1668 του Δούρη, από τα τελευταία έργα της πρώτης περιόδου του (JHS 10 [1889] πίν. I. CC 1166. FR II, 174. AD 11 [1927-28] 100 είκ. 6 και 7), ή λήκυθος του Βρετανικού Μουσείου E 185 του ζωγράφου Bowdoin (Beazley ARV, 474 αριθ. 126—AJA 46 [1942] 64 είκ. 8). Και στα τέσσερα παραδείγματα οι ζωγράφοι παραλείπουν τα

¹ Οι διαστάσεις των έλικων γράφονται επάνω στα σχέδια είκ. 5 και 6. Οι διαστάσεις του έλαφρώς κυρτού στην πρόσψη βόμου, επάνω στον όποτον έλλοσσεται ή συμπληρωμένη έλικα είκ. 4 είναι 1,14×0,24×0,40 μ.

άνθemia. Όμοια είναι τὰ έλικωτά άκρωτήρια τών βωμών στα νομίσματα λ.χ. του Σελιούδου (Rev. Archéol. 1936 II, 22, εικ. 4) και του Παρίου (BCH 58 [1934] 431 εικ. 42, 19 και 20, όπου και ή σχετική βιβλιογραφία).

Τά ναόσχημα πλαίσια στα πήλινα «λοκρικά πινάκια» έχουν πολλές φορές δρομικές έλικες (Mon. Ant. 32 [1927] πίν. 78, 2. Boll. d'Arte 1909 εικ. 13. Palladio 4 [1940] 60 σημ. 24 εικ. 1). Δε διαφέρουν τυπολογικά καθόλου τὰ έλικωτά άκρωτήρια στους δυό βωμούς από το ιερό της μαλοφόρου Δήμητρος στον Σελιούδα (Mon. Ant. 32 [1927] 112 κέ. εικ. 69, 70, πίν. XV 2. Yavis έ.ά. § 52, 132 1-2 εικ. 37), και του πήλινου μικρού άναθηματικού βωμού από το ίδιο ιερό (Mon. Ant. έ.ά. 203, εικ. 109. Yavis έ.ά. εικ. 38). Από τὰ παλαιότερα κατωϊταλιωτικά τούτα

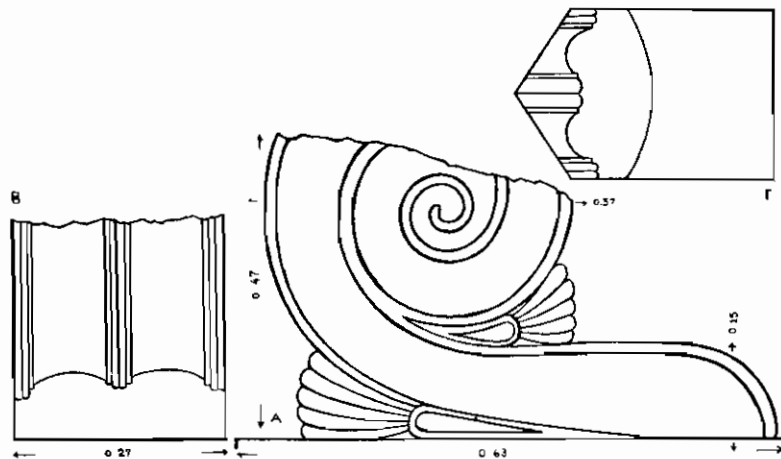

Εικ. 5. Λεπτομέρειες της έλικας εικ. 4.

παραδείγματα κατάγονται βωμοί με έλικωτά άκρωτήρια σαν του ναού του Απόλλωνος στην Πομπηία (Yavis έ.ά. § 69, 17. σ. 183 εικ. 86). Οι παλιές ώστόσο ιωνικές δρομικές έλικες διατηρούνται ακόμη ώς τὰ έλληνιστικά χρόνια στα πώρινα άκρωτήρια τών βωμών από την Capua (RM 23 [1907] 399 εικ. 16-20. Yavis έ.ά. 161 § 61, 76-78), που βεβαιώνουν ακόμη και για τήν εποχή τούτη τή δύναμη της παλιάς-άρχαϊκής εποχής και τή συγγένεια της Ίωνίας με τήν Έτρουρία (βλ. και R. Demangel, La Frise ionique, 1933, 173, κέ. 179).

Τήν πιο μνημειώδη μορφή τών πρώιμων έλληνιστικών χρόνων στη μικρασιατική περιοχή, στον τόπο από όπου ξεκίνησε το θέμα τών έλικωτών άκρωτηρίων, τή βλέπουμε στην έλικα του βωμού της Δήμητρος στο Πέργαμο (AM 35 [1910] 374 εικ. 6-7, πίν. XV, XVII. JdI 26 [1911] 70 κέ. εικ. 14. Yavis έ.ά. 207, § 80, 3-4). Μεταγενέστερη παραλλαγή της μορφής τούτης είναι ο βωμός στη Ρόδο (Cl. Rhodos

5,2 [1932] 82 εικ. 10 και Yavis ε. ά. 164, § 61, 93), με τόν όποιο συγγενεύει ό βωμός τοῦ Ἀπόλλωνος στήν Πομπηία (βλ. έδω παραπάνω).

Ἐνώ στήν αρχιτεκτονική τῆς μητροπολιτικῆς Ἑλλάδας καί τῶν δυτικῶν άποικιῶν έπικρατοῦν τά μεσαία άκρωτήρια πού παρασταίουν όλόγλυφες μορφές, στήν αρχιτεκτονική τῆς Ἰωνίας έχουμε άνθεμιατά μεσαία άκρωτήρια καί δρομικά έλικωτά στίς γωνίες, με άνθέμια πάνω στή συσπειρωμένη έλικα. Οί κρόταφοι τῶν τελευταίων είναι άπλώς «ξεγυρισμένοι» σάν τῶν πρωτοϊωνικῶν κιονοκράνων (Volkert ε. ά. 21). Ξεχωρίζουν τυπολογικά άπό τά τελευταία άκρωτήρια όλότελα τά δισκό-

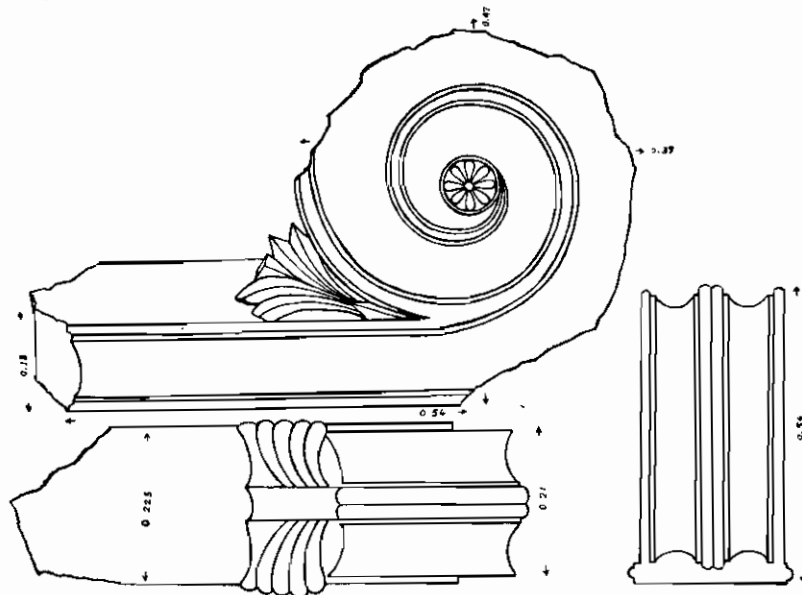

Εικ. 6. Ἡ έλικα τοῦ Μουσείου Βερολίνου 1633 c.

μορφα «έλλαδικά», με τό παλαιότερο παράδειγμα τῆς Ὀλυμπίας καί ύστερα τῆς Σπάρτης, Φιγαλείας, Αἰγίνας, Κνακεάτιδος-Τεγέας (AE 1933, 1 κέ. 1937, 307 κέ. 1952, 18. Studies presented to D. M. Robinson I, 284 κέ. εικ. 6 καί 6α, σημ. 56). Δισκόμορφα άκρωτήρια βρέθηκαν καί στήν ἰωνική περιοχή: Λάρισα στόν Ἑρμό (Larisa am Hermos I, 27 κέ. 84 κέ.) καί Θάσο (Études Thasiennes I, 1944, 47 εικ. 18). Τά έλικωτά άκρωτήρια τῆς Ἀττικῆς, ὅπως καί τῶν δυτικῶν άποικιῶν, σχετίζονται με τήν Ἰωνία, ένῶ τά δισκόμορφα έτρουσικα καί ἰωνικά με τήν Πελοπόννησο.

Γιά τά έλικωτά εἴμαστε πιά σήμερα σίγουροι πώς πρόκειται για μιá ανατολική-ἰωνική παράδοση καί ίσως καί πιό συγκεκριμένα για μιá νησιωτική εὑρεση (AM 58 [1933] 41. Volkert ε. ά. 21). Τό στε-

φάνωμα δυο άντωπών έλικών από ένα άνθέμιο είναι πρωταρχικό «άνατολίζον» θέμα: τὸ συναντοῦμε σ' όλα τὰ εἶδη τῆς μικροτεχνίας καὶ ὄλων τῶν περιοχῶν στὸ τέλος τοῦ γεωμετρικοῦ κόσμου, στὶς ἀρχές τοῦ ἔβδομου αἰώνα (AM 58 [1933] 40 κέ. Volkert ἔ. ἀ. 25). Διαλεχτὰ παραδείγματα εἶναι: ἡ παριανή γρυπόστομη πρόχους ἀπὸ τὴν Αἴγινα στὸ Βρετανικὸ Μουσεῖο (A. Lane, Greek Pottery πίν. 15), οἱ μηλιακοὶ κρατῆρες στὸ Ἐθνικὸ Μουσεῖο (E. Buschor, Vasen εἰκ. 66, στὰ μέσα τοῦ ἔβδομου αἰώνα) καὶ στὴ Μύκονο, ὁ ροδίτικος κρατήρας στὸ Βρετανικὸ Μουσεῖο (Lane ἔ. ἀ. πίν. 16 A, στὸ δεῦτερο τέταρτο τοῦ αἰώνα), καὶ τὰ σαμιώτικα παραδείγματα ἴσως λίγο ἀργότερα (F. Matz, Geschichte der Gr. Kunst I, εἰκ. 13 b - c). Τοῦτα καὶ τὸ πῆλινο ὁμοίωμα ἀπὸ τὴν Ἀθήνη εἶναι τόσο διδακτικά, ὥστε νὰ μὴ χρειάζεται πιά σήμερα ἡ ἐρμηνεία τοῦ «έπακτοῦ» φρυγικοῦ τάχα θέματος καὶ ἡ καταγωγή του ἀπὸ τὴν ἀνατολικὴ ξυλοδεσιά.

Τὰ ἐλικωτὰ ἀκρωτήρια προέρχονται ἀπὸ τὴν Ἰωνία, ἔχει μόνον γιατί εἶναι τὰ παλαιότερα ποὺ βρίσκουμε στὴν περιοχὴ ποὺ κλείνει μέσα τοῦ ὄθρου Ἰωνία στὴν εὐρύτερη ἔννοια καὶ στὶς χῶρες ποὺ σχετίζονται μὲ αὐτήν, ἀλλὰ γιατί—ὅπως παρατήρησε κιόλας ὁ Volkert—εἶναι καμωμένα γιὰ νὰ φαίνονται κατὰ πρόσωπο, ἀκριθῶς ὅπως καὶ τὰ πρωτοϊωνικὰ καὶ τὰ παλαιότερα ἰωνικὰ κιονόκρανα. Γι' αὐτὸ καὶ οἱ δρομικὲς ἔλικες ποὺ μπαίνουν στὶς γωνίες τοῦ ἀετώματος ἔχουν κροτάφους ἀπλούς. Λεῖπει κάθε ἐπεξεργασία καὶ διάπλασή τους, δὲν εἶναι δηλωμένοι οὔτε καν ὅσο τὰ προσκεφάλαια τῶν ἰωνικῶν κιονοκράνων. Ξεκίνησαν ἀπὸ τὰ ἱερὰ κέρατα, μὲ τὰ ὁποῖα κοσμοῦσαν τὶς ἐπίπεδες στέγες τῶν προϊστορικῶν, «αἰγαίων» οἰκοδομῶν; Ἦρθαν ἀπὸ τὴν Ἀνατολή; Τὸ ζήτημα τῆς καταγωγῆς τους δὲν μᾶς ἐνδιαφέρει ἐδῶ. Πῆραν ἀπὸ τότε ποὺ μπορούμε καὶ τὰ παρακολουθοῦμε τὴ μορφή τῆς συσπειρωμένης ἑλικας, ποὺ εἶναι πλούσια ἔκφραση κίνησης καὶ ζωῆς. Μ' αὐτὴ δείχνεται μορφολογικὰ καὶ αἰσθητικὰ ἡ λειτουργία τῶν ἀρχιτεκτονικῶν μελῶν ποὺ στολίζονται μ' αὐτὲς ἢ ποὺ καταλήγουν σ' αὐτὲς. Ὑστερα μπήκαν φυσικὰ σὲ ἀετωματικὲς πιά στέγες, ὅπου στὴν κορυφή τους ἔχουμε τὴν ἴδια λύση μὲ τὶς ἐπιτύμβιες στήλες καὶ τὰ μέτωπα τῶν ἡγεμόνων κεράμων, στὶς δυὸ ὁμῶς ἄλλες γωνίες ἔχουμε δρομικὲς πάντοτε ἔλικες.

Καὶ γιὰ λόγους κοινῆς, παλαιᾶς θρησκευτικῆς παράδοσης, ἀλλὰ καὶ γιατί—ὅπως φαίνεται τοῦτο καλὰ στὶς μετέπειτα ἀετωματικὲς στήλες—οἱ βωμοὶ ἀκολουθοῦν σὲ μικρότερο μέγεθος τὴν ἀρχιτεκτονικὴ «αὐτάρχεια» τῶν ναῶν ἢ τῶν ναοσχημῶν κτιρίων, στολίζουν τὰ ἐλικωτὰ ἀκρωτήρια παράλληλα μὲ τὰ ἱερὰ κτίρια καὶ τοὺς βωμούς. Αὐτοὶ εἶναι ἐξ ἄλλου παλαιότεροι στὴν καταγωγή καὶ ἀπὸ τοὺς ναοὺς, πρωταρχικὰ κύτταρα τοῦ ἱεροῦ τεμένους. Μιὰ μονάχα διαφορὰ παρατηρεῖται. Στους

βωμούς και σε όρισμένη εποχή ή περιογή έγιναν γωνιακά ή δρομικά ακρωτήρια. Ένώ στη μνημειώδη αρχιτεκτονική παρέμειναν δρομικά, όπως και στους βωμούς, ύστερα από τη γωνιακή διαμόρφωση που κράτησε μόνο όρισμένο χρονικό διάστημα, από τα μέσα του Έκτου ως τα μέσα του πέμπτου αιώνα.

Μέσα στη σειρά των έλικωτων ακρωτηρίων πρέπει να συγκαταλέγονται έτσι και τα γωνιακά ακρωτήρια των βωμών, και θα σώζονται και θα απεικονίζονται κυρίως επάνω σε άγγεϊα γιατί δε διαφέρουν μορφολογικά από τα μεσαία άνθεμωτά ακρωτήρια των ναών ή των στεφανωμάτων των στηλών. Μονάχα που εκεί οι ένωμένες έλικες προβάλλονται: επάνω σ' ένα επίπεδο, ενώ σε τούτα συναντώνται σε όρθη γωνία. Γιατί τώρα μονάχα οι έλικες των ακρωτηρίων σε βωμούς συναντώνται σε όρθη γωνία; Γιατί τα μνημεία που στεφανώνονται με αυτές βλέπονται συνάμα και από τις δύο πλευρές τους. "Η καλύτερα, σά μικρά και εύσνοπτα μνημεία που είναι οι βωμοί, χωροῦσε και αντίκρισμά τους κατά τη διαγώνιο. "Αφορμή για τη δημιουργία τους θα πρέπει να στάθηκε έτσι ή διαφορετική τους θέση από τα αντίστοιχα στολίδια του ναού σε σχέση με το θεατή. Δέν χωρεί καμιά αμφιβολία πώς με τα γωνιακά ακρωτήρια δένει συνολικά τὸ έργο και καθορίζονται οι τέσσερις γωνίες του: κάνουν τὸ μάτι του θεατή να κινῆται πολλές φορές γύρω γύρω και να ξαναχίτζει έτσι στη συνείδησή του ὅλο τὸ έργο, βλέποντας κυρίως με μιὰ ματιά και τις δυὸ συνάμα πλευρές του από τη μιὰ γωνία του. "Αντίθετα, στην κατ' ἐνώπιον θέα του αετώματος του ναού βλέπουμε μονάχα τὸ μήκος μιᾶς πλευρᾶς κι' από τη μιὰ ὡς τὴν ἄλλη ἄκρη της.

Μιὰ τέτοια ὁμως ματιά που να ἀγκαλιάζει μονομιᾶς τὸς πελώριους δίπτερος ἰωνικούς ναοὺς οὔτε δυνατή ἦταν μέσα στὰ θρία του ἀρχαϊκοῦ ἱεροῦ, οὔτε και ποθητή για τὸς ἀνθρώπους τῆς ἐποχῆς ἐκείνης. Τὸς μεγάλους ἐκείνους ναοὺς, μ' ἄλλα λόγια, δέν τὸς ἀντίκριζαν οἱ ἀρχαϊκοί ποτὲ και δέν τὸς καμάρωναν ἀπὸ μιὰ γωνία, έτσι ὡστε να εἶχαν σε συνίτηση τη μιὰ μακριὰ πλευρὰ του ναοῦ και τη μιὰ στενή του σ' ἕνα παράλληλο με τὸ πρόσωπο του θεατή ἐπίπεδο, ὅπως ἔβλεπαν π.χ. ἀργότερα κι' ἀπὸ όρισμένο σημείο επάνω στην ἀθηναϊκή "Ακρόπολη τὸν Παρθενώνα. Τὸς ἔβλεπαν και τὸς «καταλάβαιναν» παρατακτικά. "Η δλόκληρη τη μιὰ στενή πλευρὰ ἢ δλόκληρη τη μιὰ μακριὰ. Σ' ἕνα τέτοιο ἀντίκρισμα οὔτε τὸ δίμορφο ἰωνικό κιονόκρανο τὸς πείραζε οὔτε και ὁ ἀχαρακτήριστος πλαστικά κρόταφος τὸν δρομικῶν έλικωτων ακρωτηρίων. "Αντίθετα με τὸς πελωρίους ναοὺς, στὸ βωμό, και μάλιστα σ' ἐκείνον που χωρὶς να σχετίζεται με κανέναν ναὸ ὑψωνόταν επάνω στὸ Μονοδένδρι, τὰ μάτια του θεατή πετοῦσαν γύρω γύρω. "Αν και οἱ κυρτὲς έλικες κάνουν τὸ παράδειγμα του γωνιακοῦ ακρωτηρίου

στὸ Βερολίνο νὰ προηγήται θεωρητικὰ ἔστω καὶ λίγα χρόνια ἀπὸ τὸ μνημειακὸ παράστημα τῶν ἀκρωτηρίων τοῦ βωμοῦ τοῦ Ποσειδῶνος, ὅλοι οἱ ἄλλοι βωμοὶ — ἴσως ἀκόμη καὶ τὸ παράδειγμα στὸ Βερολίνο, ὅποτε μονάχα κατὰ τὴ μορφή τῆς ἑλικῆς του φαίνεται παλαιότερο—πρέπει νὰ πῆραν τὸ θέμα ἀπὸ τὸ Μονοδένδρι. Τὴ χρῆση τοῦ ἀκρωτηρίου στὸ Βερολίνο δὲν τὴν ξέρουμε ἀκριθῶς, ἀν δηλ. στεφάνωνε βωμὸ ἢ κάποιον ἄλλο ἔργο, μολοντοὶ δύσκολα στέκει γι' ἄλλο ἔργο παρὰ γιὰ βωμὸ. Ἡ τοποθέτηση ὁμοῦ τῶν γωνιακῶν ἀκρωτηρίων στὸ Μονοδένδρι ἔχει πάνω στὸν κυρίως βωμὸ, ἀλλὰ στὸ πόδιό του, ποῦ εἶναι σὲ μέγεθος μιὰ δημιουργία ἀνάμεσα στὸ βωμὸ καὶ στὸ ναό, αὐτὸ τὸ λόγο ἔχει: ὑπολογίζει τὸ θεατῆ.

Ἡ σύλληψη ἔτσι μὲ μιὰ ματιὰ τοῦ τετράπλευρου τοῦ βωμοῦ συνολικά, ἔδωσε τὴ δημιουργία τῶν ἐνωμένων σὲ ὀρθή γωνία ἐλικίων. Τὸ θέμα τὸ παίρνουν ἕστερα καὶ βωμοὶ μικρότεροι ἀπὸ τὸν μνημειώδη στὸ Μονοδένδρι γιὰ λίγο σχετικὰ διάστημα, ὅσο μποροῦμε καὶ παρακολουθοῦμε τὰ γωνιακὰ ἀκρωτήρια· δηλ. ἀπὸ τὰ μέσα τοῦ ἔκτου ὡς τὰ μέσα τοῦ πέμπτου αἰῶνα, γιατί σὲ κείνους, τοὺς μικρότερους, δὲ δικαιολογεῖται, ὅπως στὴ μνημειώδη δημιουργία τοῦ ποδίου τοῦ βωμοῦ στὸ Μονοδένδρι. Ἰστέρα ξαναγυρίζουν οἱ μικρότεροι βωμοὶ καὶ πάλι στὴ δρομικὴ ἑλικία, στὸν ἀπλούστερο καὶ παμπάλαιο τρόπο.

* * *

Ἡ δημιουργία τῶν γωνιακῶν ἀκρωτηρίων στὴν περιοχὴ τῆς Μιλήτου συμπίπτει περίπου χρονολογικὰ μὲ τὴ μετατροπὴ τοῦ πρωτοϊωνικοῦ¹ κιονοκράνου στὸ τυπικὸ ἰωνικόν. Τὴ μετατροπὴ ἐκείνη, ποῦ μπορεῖ νὰ προηγήται: ἀπὸ τὴ δημιουργία τῶν γωνιακῶν ἀκρωτηρίων τὸ πολὺ κατὰ ἓνα τέταρτο αἰῶνα, φαίνεται: ὅτι τὴ διεκδικεῖ ἡ Σάμος, μὲ τὸ παλαιότερο παράδειγμα τῶν κιονοκράνων τῆς γνωστῆς σαρκοφάγου, ὅπου οἱ ἑλικες δένουν μεταξὺ τους μ' ἓνα ξένον ἀκόμη, ὀριζόντιον ὁμοῦ πιά, «σχοινίον» (F. Matz ἔ. ἀ. I, 377 κέ.). Τὰ τυπικὰ ἰωνικὰ κιονόκρανα ἀπὸ τὴ Ναύκρατη καὶ τὴν Ἐφεσο ἔρχονται ἀμέσως μετὰ τὸ 566 τὸ πρῶτον καὶ πρὶν ἀπὸ τὸ 546 τὰ δεύτερα (Dinsmoor ἔ. ἀ. 125 κέ.).

Πολλοὶ παλαιότεροι μελετητῆς καὶ ὁ L. Curtius (Antike Kunst II 1, 129) ὑποστηρίζουν ὅτι: τὸ θέμα τῶν γωνιακῶν ἀκρωτηρίων ἢ καλύτερα ἢ δημιουργία τοῦ καλλιτέχνη τοῦ βωμοῦ στὸ Μονοδένδρι μᾶς δίνει τὴν ἐντύπωση ἐνὸς μακρόστενου ἀνεστραμμένου ἰωνικοῦ κιονοκράνου. Καὶ πιστεύουν ἀκόμη ὅτι: ἀποτελεῖ μορφολογικὰ τὸ πρῶτον βῆμα γιὰ τὴ δημιουργία τῆς γνωστῆς, ἃς ποῦμε «ἰκανοποιητικῆς», λύσης τοῦ γωνιακοῦ κιονοκράνου. Ἐκτὸς ὁμοῦ ἀπὸ τὴν οὐσιώδη διαφορά ὅτι οἱ ἑλικες

¹ Καὶ ἐδῶ, ὅπως καὶ παραπάνω, ὀνομάζονται «πρωτοϊωνικά» κιονόκρανα τὰ λεγόμενα ἄλλοτε αἰολικά. Καὶ «αἰολικά» τὰ καλαθόσχημα τῶν θαλασφικῶν θησαυρῶν τῶν Μασσαλιωτῶν - Κλαζομενίων.

στὰ γωνιακά άκρωτήρια δέν ξεπηδούν κατά τή διαγωνιο τής όρθής γωνίας του σώματος του βωμού, αλλά έγγράφονται άκριβώς και άσστηρά μέσα στις γωνίες αυτές, φαίνεται πώς ούτε ή Σάμος, τόπος που με πραγματικά αυτόχθονη δημιουργική πνοή διεκδικεί τόσα άγαθά τής Ιωνικής άνθεμωτής διακόσμησης και άρχιτεκτονικής δημιουργίας, ούτε ή μιλησιακή περιοχή μπορούν νά διεκδικήσουν τήν πρωτοτυπία τής λύσης έκείνης. Μιά άλλη παλαιότερη «Ιωνική χθών» κυρίως σ' άλλη εποχή, ήταν ήρθε και ό άπαιτούμενος καιρός, φαίνεται πώς διεκδικεί τή δημιουργία των γωνιακών κιονοκράνων, κι' αυτή είναι ή 'Αθήνα.

"Όπως υποστήριξα άλλου (ÖJh. 36 [1947] 54 κέ.) δέ φαίνεται νά είναι τυχαίο τό γεγονός, ότι άνάμεσα στά τόσα κατάλοιπα από τους παλαιότερους δίπτερος Ιωνικούς ναούς στη Σάμο, "Εφεσο κ. ά. δέν έχουμε κανένα ίχνος από γωνιακά κιονόκρανα. Και τουτο όχι γιατί μπορούσαν νά χαθούν δλότελα τά γωνιακά κιονόκρανα, αλλά γιατί ή ίδια ή συγκρότηση των παλαιότερων δρομικών στενόμακρων Ιωνικών κιονοκράνων δέν επιτρέπει νά κάμπτονται σε όρθή γωνία. Για τό ότι οι ναοί έκείνοι δέν χρειάζονται τή γνωστή λύση αισθητικά, μιλήσαμε παραπάνω. Η διαφορά του πλάτους και του μήκους των αρχαϊκών Ιωνικών κιονοκράνων όσο πάει γίνεται και πιο μικρή κατά τό τέλος του έκτου αιώνα (ΑΕ 1936, 18. ÖJh. ε. ά. 58), ώσπου νά καταλήξει κάποτε ό άδακας νά είναι ένα τετράγωνο - κύβος. Με τό παλαιότερο ως τώρα γνωστό δηλιακό παράδειγμα γωνιακού κιονοκράνου από τον «πώρινον οίκον», κτίριο βεβαιωμένο πεισιστράτειο, μπορούμε ν' αποδώσουμε και αυτή τήν εύρεση στην 'Αττική. "Ετσι δέν είναι οι έλικες των γωνιακών άκρωτηρίων που έδωσαν τήν «κλασσική» λύση στο γωνιακό Ιωνικό κιονόκρανο, αλλά ή άμιλλα του διπλοπρόσωπου κιονοκράνου νά φτάση τή σφιχτοδεμένη μορφή του δωρικού. Κι' αυτό μονάχα στην 'Αθήνα κατορθώθηκε. Σε προστύλους, μικρούς ναούς, πολύ μικρότερους από τους πελώριους Ιωνικούς δίπτερος, και στον τόπο που γενικά σμίξανε ή δωρική άσστηρότητα και ή Ιωνική χάρη και δώσανε τήν άρμονία.

Τρία είναι σε δυο γραμμές τά κέρδη από τή μελέτη τούτη : α) πλουτίζεται ή σειρά των γωνιακών άκρωτηρίων με ένα ακόμη παράδειγμα του άσστηρου ρυθμού από τή θρακική περιοχή, που συγγενεύει τόσο πολύ με τήν καρδιά τής 'Ιωνίας, β) αποδεικνύεται ότι δέν υπάρχει διαφορά άνάμεσα στα δρομικά έλικωτά άκρωτήρια και στα γωνιακά, και ότι τά δεύτερα είναι μια όρισμένη χρονικά παραλλαγή τής μιας και μόνης ομάδας, και γ) ότι τά γωνιακά άκρωτήρια δέ στάθηκαν πρότυπα για τή λύση του γωνιακού Ιωνικού κιονοκράνου. Αυτό μορφολογικά τό διεκδικούν οι ύστεροι αρχαϊκοί χρόνοι και ή 'Αττική.