

ΤΡΙΑ ΕΡΓΑ ΑΠΟ ΤΟ ΕΡΓΑΣΤΗΡΙ ΤΟΥ ΙΩΑΝΝΗ Γ. ΧΑΛΕΠΑ*

Πρόσφατες προσπάθειες γενικής θεώρησης της νεοελληνικής γλυπτικής έδειξαν ότι η μαρμαρογλυπτική γνώρισε ιδιαίτερη άνθηση τον 19ο αι. στο νεοϊδρυμένο ελληνικό κράτος¹. Η ανοικοδόμηση της Αθήνας συγκέντρωσε στην πρωτεύουσα τα νησιωτικά εργαστήρια και κυρίως τα τηνιακά που είχαν μακρόχρονη παράδοση². Σ' αυτά μπορεί κανείς να παρακολουθήσει την επίδραση των κλασικιστικών προτύπων —μόδα της εποχής— στην παραδοσιακή τέχνη, κάτι που στην Ελλάδα φορτίζεται ιδιαίτερα ως σύνδεση με το ένδοξο παρελθόν, και έχει κερδίσει γενική αναγνώριση. Δυστυχώς δεν έχουν γίνει ακόμη διεξοδικές μελέτες που να παρακολουθούν την παραγωγή, δραστηριότητα, οργάνωση και έκταση αυτών των εργαστηρίων.

Το πρώτο τηνιακό «Ερμογλυφείον» που ιδρύθηκε στην Αθήνα το 1835 και

* Για την παραχώρηση των εγγράφων από το αρχείο της οικογένειας Β. Χαλεπά οφείλω ευχαριστίες στις κ.κ. Α. Χαλεπά-Κατσάτου και Α. Χαλεπά-Μπικιάκη. Επίσης είμαι υποχρεωμένη στον κ. Α. Στανίτσα που πρόθυμα διευκόλυνε τη φωτογράφιση και μελέτη των έργων που συγκέντρωσε στο χώρο της Παναγίας Ελευθερώτριας στον Κοκκιναρά Αττικής. Για πληροφορίες, διευκολύνσεις και παρατηρήσεις ευχαριστώ θερμά τους κ.κ. Δ. Αγγέλου, Γ. Δημητροκάλλη, τους καθ. κ.κ. Ν. Μουτσόπουλο, Ν. Νικονάνο και Α. Πετρονώτη. Τα σχέδια οφείλονται στην αρχιτέκτονα κ. Μαρία Γουλάρη-Αγγέλου την οποία θα ήθελα να ευχαριστήσω θερμά κι από αυτή εδώ τη θέση. Τέλος είμαι υποχρεωμένη και ευχαριστώ τον σύζυγό μου κ. Μ. Βουτούρα που έκανε τη φωτογράφιση του καινούριου υλικού που δημοσιεύεται εδώ.

1. Τ. Σπητέρη, *Τρεις αιώνες νεοελληνικής τέχνης 1660-1967*, Αθήνα 1979, τ. Α', σ. 220 κ.ε. Στ. Λυδάκη, *Οι Έλληνες γλύπτες*, Αθήνα 1981, σ. 30 κ.ε. Χρ. Χρήστου, *Νεοελληνική γλυπτική 1800-1940*, Αθήνα 1982, σ. 20 κ.ε. Για το θέμα βλ. επίσης Η. Μυκονιάτη, Η καλλιτεχνική συμμετοχή της Ελλάδας στις διεθνείς εκθέσεις Λονδίνου 1851, 1862 και Παρισιού 1855, *Ελληνικά* 33 (1981) 140 κ.ε., κυρίως 161-162.

2. Για εργαστήρια μαρμαρογλυπτικής και ιδιαίτερα για τηνιακά καθώς και για τηνιακούς γλύπτες βλ. (εκτός από τη βιβλιογραφία στη σημ. 1): Ν. Δεμαθά, *Απογραφικά - Περί της βιομηχανικής προόδου εν Ελλάδι, Αττικόν Ημερολόγιον ΙΑ'* (1877) 434. Ε. Σώχου, *Λεύκωμα Ελλήνων Καλλιτεχνών*, Αθήνα 1929. Ι. Μανωλικάκη, *Τα πρώτα εργαστήρια γλυπτικής, Ζυγός, Ιαν.* 1957, τεύχ. 15, σ. 17. Katerina Mourelou, *Die griechische Bildhauerei des 19. Jhs. (1830-1900)*, διδ. διατρ., Μόναχο 1972. Δ. Σοφianού, *Ο Τηνιακός μαρμαράς και η προσφορά του στη νεοελληνική τέχνη, Κυκλαδικόν Φως*, Ιούν.-Αύγ.-Σεπτ. 1975. Γ. Δώριζα, *Οι Τήνιοι Καλλιτέχνες και τα Μουσεία της Τήνου*, Αθήνα 1979. Α. Φλωράκη, *Η λαϊκή λιθογλυπτική της Τήνου*, Αθήνα 1979.

ανήκε στους αδελφούς Ιάκωβο και Φραγκίσκο Μαλακατέ ακολούθησαν τα εργαστήρια των Κόσσων, των Απέργηδων, των Φυτάληδων κ.ά.³ Από αυτά τα τηνιακά εργαστήρια ξεπήδησαν οι περισσότεροι σημαντικοί γλύπτες του 19ου και 20ού αι. όπως οι αδελφοί Μαλακατέ, οι Φυτάληδες, ο Βιτάλης, ο Φιλιππότης, ο Χαλεπάς, ο Σώχος, ο Βούλγαρης, ο Δούκας, ο Στεργίου κ.ά.⁴

Ο γνωστότερος στο πλατύτερο κοινό νεοέλληνας γλύπτης είναι αναμφίβολα ο Γιαννούλης Χαλεπάς: είναι αυτός επίσης που μονοπόλησε το ενδιαφέρον των μελετητών για τη ζωή και το έργο του⁵. Λιγότερο γνωστό είναι ίσως ότι κατάγεται από μια οικογένεια με μεγάλη παράδοση στη γλυπτική, που συνεχίζεται ως σήμερα⁶. Ο πατέρας του Ιωάννης Γ. Χαλεπάς είχε ένα από τα σημαντικότερα εργαστήρια μαρμαρογλυπτικής στην Τήνο με υποκαταστήματα στον Πειραιά, στη Σμύρνη, στο Βουκουρέστι: από το 1869 εγκαταστάθηκε στην Αθήνα στην οδό Μαυρομιχάλη⁷.

Για τον Ιωάννη Χαλεπά, πατέρα του Γιαννούλη, μας είναι γνωστά πολύ λίγα πράγματα. Γεννήθηκε το 1832 και πέθανε το 1901⁸. Ο Σ. Δούκας αναφέρει δέκα εργασίες του εργαστηρίου του βεβαιωμένες από συμβόλαια που βρίσκονται σήμερα στο αρχείο της οικογένειας Β. Χαλεπά⁹:

1. Μαρμάρινα υλικά του Ναού Εισοδίων Θεοτόκου στα Αλάτσατα Μ. Ασίας (συμβόλαιο 29-7-1861).
2. Τέμπλο Αγ. Ιωάννου Προδρόμου Σμύρνης (συμβόλαιο 6-11-1871).
3. Τέμπλο στα Αλάτσατα Μ. Ασίας του ναού Εισοδίων Θεοτόκου (συμβόλαιο 4-2-1873).
4. Μνημείο μαρμάρινο στη Σμύρνη (συμβόλαιο ;-3-1873).
5. Τέμπλο μονής Αγ. Λουκά στο Βαρβάσιο Χίου (συμβόλαιο 31-1-1876).

3. Βλ. Χρήστου, *ό.π.* (σημ. 1).

4. Σώχου, *ό.π.* (σημ. 2), σ. 98 και σποραδικά.

5. Με τη ζωή και το έργο του ασχολήθηκε σε πάρα πολλές μελέτες ο Στρατής Δούκας. Για την προηγούμενη βιβλιογραφία διεξοδικά βλ.: Μ. Καλλιγά, *Γιαννούλης Χαλεπάς*, Αθήνα 1972. Σ. Δούκας, *Γιαννούλης Χαλεπάς*, Αθήνα 1978. Επίσης βλ.: Danièle Calvo-Platero, *Ο γλυπτικός χώρος του Γιαννούλη Χαλεπά*, Αθήνα 1979. Δ. Παπαστάμου, *Σχέδια του Γιαννούλη Χαλεπά*, Αθήνα 1981.

6. Στην Αθήνα εργάζεται η μικροανεψιά του Γ. Χαλεπά, γλύπτρια Κατερίνα Χαλεπά-Κατσάτου: Σπητέρης, *ό.π.* (σημ. 1), τ. 3, σ. 304. Λυδάκη, *ό.π.* (σημ. 1), σ. 492, με προηγ. βιβλιογραφία. Χρήστου, *ό.π.* (σημ. 1), σ. 176 και 272.

7. Το εργαστήριο του Ιωάννη Χαλεπά ήταν στη συνοικία της Ζωοδόχου Πηγής στην οδό Μαυρομιχάλη 8: Σ. Δούκας, *Γιαννούλης Χαλεπάς, Νέα Βιογραφικά*, Αθήνα 1952, σ. 33. Δούκας, *ό.π.* (σημ. 5), σ. 14, 91, 92, 96.

8. Αναφέρεται σχεδόν σε όλες τις δημοσιεύσεις που αφορούν το γιο του, *ό.π.* (σημ. 5 και 7). Βλ. κυρίως Δούκας, *ό.π.* (σημ. 5), σ. 89 κ.ε. και σ. 168 κ.ε.

9. Δούκας, *ό.π.* (σημ. 7), σ. 24 σημ. 3.

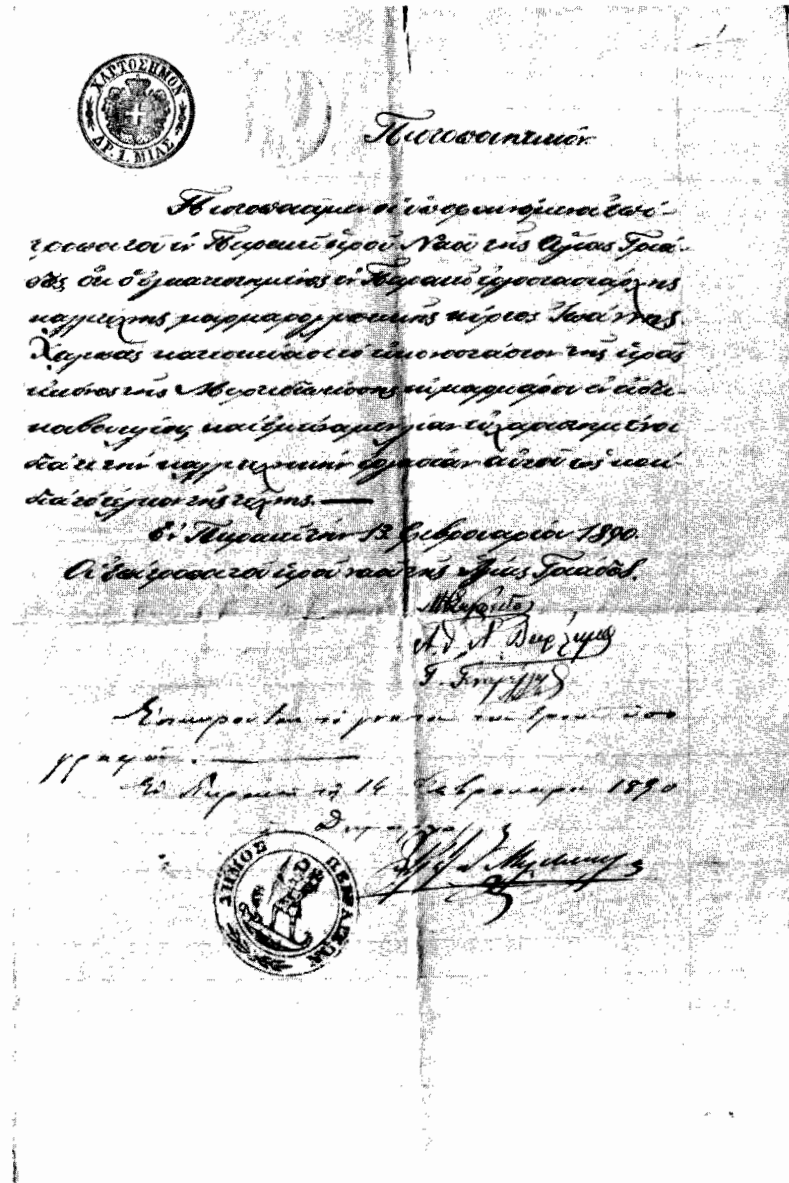

Εικ. 1. Πιστοποιητικό του Δήμου Πειραιῶς για το προσκυνητᾶρι της Παναγίας της Μυρτιδιώτισσας στην Αγ. Τριάδα Πειραιῶς.

6. Τέμπλο στα Πάμφυλα Μυτιλήνης (συμβόλαιο 7-1-1879).
7. Μαρμάρινο εικονοστάσιο και κουβούκλιο Αγ. Τράπεζας της μονής Μεγίστης Λαύρας Αγίου Όρους (συμβόλαιο 15-12-1886).
8. Εργασίες στη μονή Ζωοδόχου Πηγής Χανίων Κρήτης (συμβόλαιο ;-2-1888).
9. Κουβούκλιο εικονοστασίου Μυρτιδιώτισσας στο ναό της Αγίας Τριάδος Πειραιώς (συμβόλαιο του 1890).
10. Προσθήκες σε ναό της Κύμης (συμβόλαιο 25-6-1891).

Εκτός από αυτές τις εργασίες ο Λυδάκης¹⁰ αναφέρει τρεις επιτύμβιες στήλες στο Α΄ Νεκροταφείο Αθηνών και μία στο νεκροταφείο της Τήνου.

Το συμβόλαιο αρ. 9 που αναφέρει ο Δούκας παραπάνω είναι πιστοποιητικό (εικ. 1) που βεβαιώνει ότι ο Ιωάννης Χαλεπάς κατασκεύασε το «εικονοστάσιον της ιεράς εικόνας της Μυρτιδιωτίσσης» στο ναό της Αγίας Τριάδος Πειραιώς¹¹:

Χαρτόσημο

(της τάξεως μίας Δρχ.)

Πιστοποιητικόν

Πιστοποιούμεν οί ύποφαινόμενοι επί|τροποι τοῦ ἐν Πειραιεῖ ἱεροῦ Ναοῦ τῆς Ἁγίας Τριά|δος, ὅτι ὁ ἐγκατεστημένος ἐν Πειραιεῖ ἐργοστασιάρχης | καλλι- τέχνης μαρμαρογλυπτικῆς κύριος Ἰωάννης | Χαλεπᾶς κατεσκεύασε τὸ εἰκονο- στάσιον τῆς ἱεράς | εἰκόνας τῆς Μυρτιδιωτίσσης ἐκ μαρμάρου ἐν εἴδει| κουβου- κλίου, καὶ ἐμείναμεν λίαν εὐχαριστημένοι | διὰ τὴν καλλιτεχνικὴν ἐργασίαν αὐτοῦ ὡς καὶ | διὰ τὸ τέλειον τῆς τέχνης.

Ἐν Πειραιεῖ τὴν 13. Φεβρουαρίου 1890.

Οἱ ἐπίτροποι τοῦ ἱεροῦ ναοῦ τῆς Ἁγίας Τριάδος.

(ὑπογραφές) *M. A. Σαγρέδος (;)*

Aθ. A. Βαρλάμος

Γ. Γεναρέλλης

Ἐπικυροῦται τὸ γνήσιον τῶν τριῶν ὑπογραφῶν.

Ἐν Πειραιεῖ τῇ 14 Φεβρουαρίου 1890

ὁ Δήμαρχος

(ὑπογραφή δυσανάγνωστη)

(σφραγίδα τοῦ δήμου Πειραιῶς)

Από το έγγραφο προκύπτει ότι ο Ι. Χαλεπάς διατηρούσε υποκατάστημα

10. Λυδάκης, *ό.π.* (σημ. 1), σ. 497 εικ. 1-5 και σ. 498.

11. Με τον όρο «εικονοστάσι» εδώ εννοείται το προσκυνητάρι μιας εικόνας και όχι το τέμπλο. Το πιστοποιητικό του Δήμου Πειραιώς βρίσκεται στο αρχείο της οικογένειας Β. Χαλεπά. Πρόκειται για ανέκδοτο έγγραφο που μου επέτρεψαν να φωτογραφίσω ευχαριστίες οφείλω στην κ. Κ. Χαλεπά-Κατσάτου.

	1889 Εικονοστάσιον	Κυθη	Ἐν Πειραιεὶ ραΐων	Μητριδιώτηρας	1889
Μαΐου	15 Ἐκπηγήθησα ἡ ὑπάρ χουσα ἡμετελεῖ ἔργα σὶα ἀξίας.	Δρχ. 100 100	Ημερλ. ¹⁴ 95.	Μητριδιώτηρας - Μαρτίου 9— Εσμφωνήθη τὸ εἶκο νοστάσιον Μητριδιώτη- ρης ὄπερ θά τεθῆ εἰς τὴν ἐγκαυθα Αγίαν Τριάδαν Δία	Δρ 2500
Ιουνίου	22 Μεταφάρεται εἰς Φυλ. 7 1. Τεμαχ. ἐκ τῆς Αποθήκης διὰ τὴν Βάσιν Σταυροῦ	Δρ. 2 50			
121 Μαΐου	22 διὰ 2 Τεμαχ. Αριθ. 13	» 20			
»	» ἔξοδα μεταφορᾶς	0			
124 »	25 1. Πλάκα μαύρη κάτοθεν	49 30			
Ιουλίου	24 Ὅς εἰς Β. Παραλαβῆς ¹² φυλ. 3 μαρμαρ. ἀπὸ Μηλ τιάδην	Δρ. 186		Μεταφάρεται φυλ. 14 Παρόντος.	
»	24 Βιβλίον Παραλαβῆς Σελίδων 6. μαρμαρα ἀπὸ Ιω. Ρεμούνδον	257 80			
	1. Τεμαχ. δια 2 Κολονας	Δρ. 28			
	1 » δια Στέγη	» 56			
	2 » Στγλοβάται	» 83 60			
	1 » δια Βάσιν εικον.	10			
	1 » δι' Αετον ¹³	» 18			
	1 v » δια λυγίας	4			
	Μεταφάρεται εἰς φυλ. 14 Παρόντος	457			40

12. Β. = Βιβλίον.

13. Λέξη δυσανάγνωστη· μήπως «δι' Αετόν», δηλαδὴ αέτωμα (;).

14. Λέξη δυσανάγνωστη· μήπως «Ημερλ.» = ημερολόγιον (;).

1887		Εν Τελευσίαι	
Αριθμ.	Περιγραφή	Κόστος	Ποσότητα
16	Κυλινδρική η σέπη		
	χρυσή σέπη		
	σέπη	120	100
22	Επίσημο η το δακτυλ.		
	250		
23	1 η σέπη	20	
	6		
25	1 η σέπη	48	30
24	2 η σέπη		
	215	257	
24	1 η σέπη		
	25		
	5		
	83	50	
	10		
	18		
	4		
	127		
	45		
	14		

1887		Εν Τελευσίαι	
Αριθμ.	Περιγραφή	Κόστος	Ποσότητα
3	1 η σέπη	244	20
11	1 η σέπη	28	
11	1 η σέπη	9	
13	1 η σέπη	151	
13	1 η σέπη	20	
15	1 η σέπη	170	
17	1 η σέπη	24	342
17	1 η σέπη	74	
	1 η σέπη	97	50
20	1 η σέπη		
	5		
	48		
	48		
24	1 η σέπη	4	108
25	1 η σέπη		
	20		
27	1 η σέπη	40	
27	1 η σέπη	20	
30	1 η σέπη		
	119		
	570		
	417		

Εικ. 2, 3. Κατάστιχο αρ. VII της επιχείρησης μαρμαρογλυπτικής του Ιω. Χαλεπά, σ. 1 και 14.

στον Πειραιά — αυτό δηλώνει το «έγκατεστημένος ἐν Πειραιεῖ». Στο κατάστιχο αρ. VII των επιχειρήσεων του Χαλεπά (στην ιδιοκτησία σήμερα της οικογένειας Β. Χαλεπά) υπάρχουν λογαριασμοί που μας δίνουν με ακρίβεια πόσο κόστισε το εικονοστάσι της Μυρτιδιώτισσας και τότε ακριβώς τελείωσε. Το κείμενο των σελίδων αρ. 1 του καταστίχου αρ. VII ('Εν Πειραιεῖ, Μάιος 1889-1890) δίνεται αναλυτικά στον πίνακα της σελίδας 310 (και εικ. 2)¹⁵.

Από το κατάστιχο αρ. VII του Πειραιώς μαθαίνουμε τα εξής: Στις 9 Μαρτίου του 1889 συμφωνήθηκε το εικονοστάσιο της Μυρτιδιώτισσας στην Αγ. Τριάδα Πειραιώς, παραγγελία των Κυθηραίων για 2.500 δρχ. Από τη φράση «Μαῦτου 15, ἐκτιμηθεῖσα ἡ ὑπάρχουσα ἡμιτελής ἐργασία ἀξίας δρχ. 100» μπορούμε να υποθέσουμε ότι στο «ἐργοστάσιο»¹⁶ του Ι. Χαλεπά υπήρχαν ορισμένα «μέλη» για εικονοστάσια, δουλεμένα σε αδρές γραμμές, πριν πάρουν την τελική μορφή που θα διάλεγε ο πελάτης. Στην ίδια σελίδα (αρ. 1) του καταστίχου VII αναφέρονται στη συνέχεια αναλυτικά πόσο κοστίζουν άλλα κομμάτια μαρμάρου που χρησιμοποιήθηκαν στο εικονοστάσι και κόστισαν συνολικά στον Χαλεπά 457.40 δρχ.

Το ποσό αυτό αναφέρεται επίσης στη σελίδα 14 του ίδιου καταστίχου (εικ. 3) στην πλευρά «Δοῦναι» (δηλ. στην αριστερή σελίδα αρ. 14) στον αρ. 167 μαζί με άλλα «ἔξοδα πωλήσεως»:

«Αὐγούστου 5, Ἐκ μεταφορᾶς φυλ. 1 Παρόν|τος ὑλικὸ εἰκονοστασίου (δρχ.) 457,40». Αντίστοιχα στη σελίδα αρ. 14 δεξιά, στην πλευρά «Λαβεῖν» αναφέρεται το ποσό των 2.500 δρχ. — προφανώς τιμὴ πωλήσεως του εικονοστασίου: «Αὐγούστου 7, Φυλ. 1. Παρόντος εἰκονοστά|σιον Κυθηραίων, Δραχ. 2.500».

Το εικονοστάσι της Μυρτιδιώτισσας αφορά επίσης στη σελίδα 14 (πλευρά «Δοῦναι») η σημείωση στον αρ. 167: «Αὐγούστου 5, Διά 2 Τεμαχ. Πιλαστρ. εἰκονοστ. (δρχ.) 18». Με το «Πιλαστρ.» πιθανότατα εννοεῖ «πιλάστρα», ἀπὸ το Pilaster: πεσσός. Δεν αποκλείεται (χωρὶς να εἶναι ἀπόλυτα βέβαιο) οἱ δύο αυτοὶ πεσσοὶ να προορίζονταν ἐπίσης για το εικονοστάσιο της Μυρτιδιώτισσας.

15. Η ἀρίθμηση στις σελίδες του κατάστίχου εἶναι ἡ ἀρχικὴ και πάντα οἱ δύο ἀνοιχτές σελίδες, ἡ ἀριστερὴ και ἡ δεξιὰ, ἔχουν τον ἴδιο ἀριθμὸ. Στη μεταγραφὴ διατηρεῖται ἡ στίξη και ἡ ὀρθογραφία του πρωτοτύπου. Στο ἴδιο κατάστιχο αρ. VII ὑπάρχουν σχέδια του Γιαννούλη Χαλεπά που δημοσιεύθηκαν ἀπὸ τον Παπαστάμο, ὁ.π. (σημ. 5). Για τα κατάστιχα των επιχειρήσεων του Ἰωάννη Χαλεπά (συνολικὰ σώζονται 8) βλ. Καλλιγὰ, ὁ.π. (σημ. 5), σ. 44, σημ. 42.

16. Το ἐργαστήριο μαρμαρογλυπτικῆς ἀναφέρεται στα ἔγγραφα συχνὰ ὡς «ἐργοστάσιον» και ο Ι. Χαλεπὰς ὡς «ἐργοστασιάρχης», «ἐργολάβος» ἢ «ἀρχιτέκτων» (βλ. πιστοποιητικὸ μονῆς Μεγίστης Λαύρας παρακάτω). Βλ. ἐπίσης Λυδάση, ὁ.π. (σημ. 1) 497 εικ. 5, ἐπιγραφὴ: 'ΕΚ ΤΟΥ ΕΡΓΟΣΤΑΣΙΟΥ ΙΩ ΧΑΛΕΠΑ'.

Από τις τιμές αυτές των εξόδων του «έργοστασίου» (457.40 δρχ.) για το εικονοστάσι και το συνολικό κόστος του έργου (2.500 δρχ.) δεν μπορούμε να καθορίσουμε ποιο είναι το κέρδος της επιχείρησης, γιατί στους λογαριασμούς αυτούς αναφέρεται πόσο κόστισε μέρος μόνο του υλικού που χρησιμοποιήθηκε, χωρίς να υπολογίζεται η ανθρώπινη εργασία, τα έξοδα μεταφοράς κτλ. Παίρνουμε πάντως μια ιδέα για την αξία σε χρήματα ενός τέτοιου έργου στα τέλη του 19ου αι. στην πρωτεύουσα, κι αν κρίνουμε με τα μέτρα της εποχής είναι μια αρκετά «άκριβη» τιμή¹⁷.

Από το κατάστιχο VII προκύπτει ακόμη ότι η παραγγελία του εικονοστασίου της Μυρτιδιώτισσας από τους Κυθηραίους έγινε τον Μάρτιο του 1889, ενώ η παράδοση ίσως να έγινε προς το τέλος του ίδιου έτους, μια και ως τον Ιούλιο του 1889 φαίνεται ότι κάνουν ακόμη προμήθειες υλικού, ενώ τον Φεβρουάριο του 1890 που χρονολογείται το «πιστοποιητικόν» του Δήμου Πειραιώς έχει πια τελειώσει και παραδοθεί το έργο.

Ο καθεδρικός ναός της Αγ. Τριάδος ισοπεδώθηκε, όπως και μεγάλο μέρος από το κέντρο της πόλης του Πειραιά, στο βομβαρδισμό που έγινε από συμμαχικά αεροπλάνα στις 11 Ιανουαρίου του 1944¹⁸. Στη θέση της κατεστραμμένης εκκλησίας θεμελιώθηκε το 1955 ο σημερινός ναός της Αγίας Τριάδος· αριστερά απέναντι από την είσοδο στο νάρθηκα υπάρχει ένα μαρμάρινο εικονοστάσι με την εικόνα της Παναγίας της Μυρτιδιώτισσας αφιερωμένο από την Κυθηραϊκή αδελφότητα Πειραιώς - Αθηνών το 1971, προφανώς στη θέση του παλιού αφιερώματος του 1889¹⁹. Έμοιαζε λοιπόν πολύ πιθανό ότι το παλιό εικονοστάσι —έργο του Ι. Χαλεπά— είχε χαθεί με την κατα-

17. Αν λογαριάσει κανείς ότι στο νοσοκομείο της Κέρκυρας όπου νοσηλευόταν ο Γιαννούλης Χαλεπάς από το 1888 τα τροφεία του μήνα κόστιζαν 25 δρχ. [Καλλιγά, *ό.π.* (σημ. 1), σ. 15 κ.ε.] ή ότι το πατρικό του σπίτι πουλήθηκε στα 1888 για 8.000 δρχ. [Δούκας *ό.π.* (σημ. 5), σ. 168 κ.ε.], οι 2.500 δρχ. για το προσκυνητάρι είναι ένα σεβαστό ποσό.

18. Η σύγχρονη εκκλησία της Αγίας Τριάδος Πειραιώς αναφέρεται στην ανακοίνωση του Ι. Δημακόπουλου, Ο Ιω. Λαζαρίμος και το Δημοτικό Θέατρο του Πειραιά, στα *Πρακτικά του Συνεδρίου Νεοκλασική πόλη και αρχιτεκτονική*, Θεσσαλονίκη 1983, σ. 118 σημ. 21. Στοιχεία για την παλιά Αγία Τριάδα Πειραιώς που «αθιερώθηκε» το 1841 δίνει ο Μιχαήλ Επιφάνης, *Τα δικαιώματα του εν Πειραιεί καθεδρικού ναού της Αγίας Τριάδος επί του περιβάλλοντος*, Πειραιάς 1962, σ. 14, 20, 21 και σποραδικά. Απεικόνιση της παλιάς Αγίας Τριάδος (μετά το 1899): *Μεγάλη Ελληνική Εγκυκλοπαίδεια*, τ. 19, σ. 859 λ. «Πειραιεύς». Βλ. επίσης: Ι. Μελετόπουλου, *Πειραιά*, Πειραιάς 1945, σ. 81, 87, 93 και 115.

19. Η παρατήρηση στηρίζεται σε αυτοψία. Στη σημερινή Αγία Τριάδα υπάρχουν κι άλλα μαρμάρινα εικονοστάσια αφιερωμένα από νησιώτες όπως αυτό των Κυθηραίων: π.χ. από την αδελφότητα «Κεφαλλήνων και Ιθακυσίων Πειραιώς» 1977, «αφιέρωμα των εν Πειραιεί Χαρακωτών» 1982. Είναι πολύ πιθανό ότι κι αυτά τα εικονοστάσια, όπως το πρώτο των Κυθηραίων, έγιναν στη θέση των παλιών που καταστράφηκαν στο βομβαρδισμό του 1944.

στροφή της εκκλησίας. Ο ιερέας όμως της Αγίας Τριάδος πατήρ Κωνσταντίνος Φαφούτης θυμόταν ότι τα «σπασμένα μάρμαρα» από εικονοστάσια του βομβαρδισμένου ναού της Αγίας Τριάδος τα πήρε ο κ. Αντώνιος Στανίτσας και τα μετέφερε στο λόφο του Κοκκιναρά (Πολιτεία) στην Παναγία Ελευθερώτρια. Ο Α. Στανίτσας, αγιογράφος και ιδρυτής της Παναγίας Ελευθερώτριας, αγόρασε «σπασμένα μάρμαρα» της Αγ. Τριάδος από μια μάντρα με μάρμαρα κοντά στο ναό της Αναστάσεως στον Πειραιά λίγο μετά τον πόλεμο. Ο άνθρωπος που του τα πούλησε του έδωσε επίσης τον νιπτήρα του ναού καθώς και μία σειρά από μεγάλα κορινθιακά κιονόκρανα που υποστήριζε ότι προέρχονταν από το πρόπυλο της Αγίας Τριάδος.

Με έκπληξη ανακαλύπτει κανείς ότι ο κ. Α. Στανίτσας μάζεψε γύρω από την εκκλησία της Ελευθερώτριας όχι μόνο το εικονοστάσι του Ι. Χαλεπά, καθώς και άλλα μαρμάρια εικονοστάσια από την Αγ. Τριάδα, αλλά και αρχιτεκτονικά μέλη, διακοσμητικά φουρούσια από το μέγαρο Καλλιγιά στην Αθήνα²⁰ και από άλλα κτίρια· ακόμη εξασφάλισε σχεδόν δωρεάν σωρούς παλαιών μαρμάρων (φουρούσια, κιονόκρανα, βάσεις κιόνων, πεσσούς κτλ.) από κατεδαφισμένα παλιά αρχοντικά με σκοπό να κατασκευάσει στο λόφο του Κοκκιναρά το μνημείο Ειρήνης σε σχέδια του αρχιτέκτονα κ. Γ. Χριστόπουλου²¹. Έχουμε δηλαδή μία χαρακτηριστική σύγχρονη περίπτωση δεύτερης χρήσης υλικού του 19ου και των αρχών του 20ού αι. —φαινόμενο συνηθισμένο ήδη στην αρχαιότητα και ιδιαίτερα στα ρωμαϊκά χρόνια. Εδώ γίνεται προσπάθεια προσαρμογής του υλικού στον καινούριο χώρο, στη νέα του χρήση, χωρίς να χαθεί η αρχική του μορφή· προσαρμόζονται π.χ. σπασμένα τμήματα από εικονοστάσια σε κρήνες, παράθυρα κ.ά. με πολύ λίγες επεμβάσεις στην αρχική τους μορφή. Χάρη σ' αυτή την πρωτοβουλία του κ. Στανίτσα, έχει δημιουργηθεί στον Κοκκιναρά ένας χώρος όπου συγκεντρώθηκαν σημαντικά δείγματα της νεοκλασικής αρχιτεκτονικής της Αθήνας και του Πειραιά, που αξίζει χωρίς αμφιβολία να μελετηθούν διεξοδικά.

*Εικονοστάσι - προσκνητάρι της Μυρτιδιώτισσας
στην Αγ. Τριάδα Πειραιώς, έργο του Ι. Χαλεπά*

Το παλιό εικονοστάσι-προσκνητάρι της Μυρτιδιώτισσας της Αγ. Τριάδος βρίσκεται στημένο εμπρός στον αναλημματικό τοίχο στο προαύλιο του ιδρύματος

20. Για το μέγαρο Καλλιγιά, 1887 (;), Βασ. Σοφίας 25 και Νεοφ. Δούκα (σήμερα δεν υπάρχει) βλ. Κ. Μπίρη, *Αι Αθήναι από του 19ου εις τον 20ον αιώνα*, Αθήνα 1966, I, σ. 181. Για τα εικονοστάσια της προπολεμικής Αγίας Τριάδος (του 1841) βλ. Α. Γουλάκη-Βουτυρά, *Τα προσκνητάρια της Αγ. Τριάδας Πειραιά, Αμυγός*, Τιμητικός τόμος για τον καθηγ. Μ. Ανδρόνικο, Μέρος Α', Θεσσαλονίκη 1986, σ. 211-219.

21. Βλ. Εφημ. Έθνος 5-2-1984 και Βραδυνή 19-4-1984. Φαίνεται ότι το μνημείο αυτό

της Ελευθερώτριας, κάτω από μία «γέφυρα» που ενώνει το ψηλότερο επίπεδο γύρω από το ναό της Ελευθερώτριας με το οίκημα του ιδρύματος (πίν. 1-4).

Στο πίσω μέρος του εικονοστασίου υπάρχει η υπογραφή του καλλιτέχνη και η χρονολογία (πίν. 1β)²²:

ΕΡΓΟΝ Ι. ΧΑΛΕΠΑ | ΓΛΥΠΤΟΥ ΤΗΝΙΟΥ | 1889

Δεν υπάρχει λοιπόν αμφιβολία ότι πρόκειται για το εικονοστάσι του Ιωάννη Χαλεπά που αναφέρεται στο κατάστιχο VII και στο πιστοποιητικό του 1890 του δήμου Πειραιώς.

Από το αρχικό έργο λείπει ο ημισφαιρικός θόλος-«κουβούκλιο», πάνω από τον «ουρανό», που τον δώρησε ο Α. Στανίτσας στην Ιερά Μονή της Ελευθερώτριας Λαγοπόδος στη Ζάκυνθο. Επίσης αφαιρέθηκε στο μεγαλύτερο μέρος του το μαρμάρينو βάθος-πλαίσιο της εικόνας της Μυρτιδιώτισσας κι εκεί τοποθετήθηκε μία σύγχρονη εικόνα της Αγίας Τριάδος, έργο του Α. Στανίτσα, υποδηλώνοντας έτσι τον ναό από όπου προέρχεται το εικονοστάσι. Το δεξί κιονόκρανο του εικονοστασίου είναι συμπληρωμένο από τον γλύπτη Π. Περράκη που έκανε κι άλλες μαρμαροδιακοσμήσεις στα κτίρια αυτού του χώρου²³.

Το εικονοστάσι του Χαλεπά έχει ύψος 2.66 μ. (χωρίς τους σταυρούς-ακρωτήρια), πλάτος: 1.44 μ. και βάθος: 0.96 μ. Αποτελείται από τρία μέρη: α. τη βάση (ύψος: 0,72 μ.), β. το μεσαίο τμήμα που φέρει την εικόνα και έχει ύψος όσο οι κίονες: 1,66 μ. και γ. την ανωδομή (επιστύλιο - θριγκός, χωρίς ακρωτήρια ύψος: 0,31 μ. Αναλυτικά για τα μεγέθη βλ. σχέδια 1, 2, 3).

α. Βάση (βλ. κάτοψη, σχέδιο 1)

Η βάση έχει στην κάτοψή της σχήμα Π. Στις δύο πίσω γωνίες και στις κεραίες του Π εμπρός σχηματίζονται τετράγωνες απολήξεις - πεσσοί, δημιουργώντας μεταξύ τους αβαθείς κόγχες. Εξωτερικά στις στενές πλευρές το βάθος από τις κόγχες αυτές κοσμείται με σκούρο μάρμαρο (πίν. 2β)²⁴. Εσωτερικά στη

τελικά δεν θα πραγματοποιηθεί. Με το υλικό αυτό, όπως με πληρόφηση ο κ. Στανίτσας, θα στηθούν κίονες στον περίβολο του ναού της Ευαγγελίστριας, όπου θα χαραχθούν ονόματα αρχαίων επιφανών ανδρών (φιλοσόφων, ποιητών, καλλιτεχνών κ.ά.).

22. Η φωτογραφία της υπογραφής του Ι. Χαλεπά έγινε από γύψινο εκμαγείο που βγήκε από έκτυπο σε πλαστελίνη: στη θέση όπου βρισκόταν η επιγραφή δεν ήταν ορατή, κι ήταν αδύνατο να φωτογραφηθεί (πίσω από τη δεξιά παραστάδα, απέναντι από τον αναλημματικό τοίχο).

23. Το ένα κιονόκρανο του εικονοστασίου του Χαλεπά ταυτίστηκε πιθανότατα εκ των υστέρων: σήμερα βρίσκεται στο χώρο εμπρός από το ίδρυμα της Ελευθερώτριας.

24. Αυτές τις πλάκες εννοεί η έκφρασις «πλακίτσα γρίν» στη σελίδα 14 του κατάστιχου VII (βλ. παραπάνω).

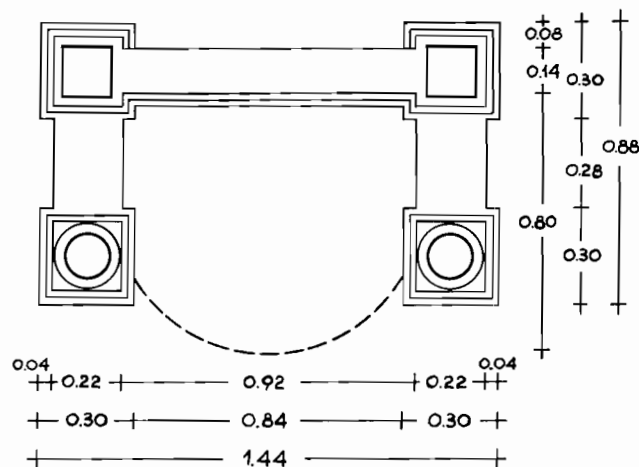

Σχέδιο 1

μακριά πλευρά κάτω από την εικόνα σχηματίζεται ένας κύκλος μέσα στο παραλληλόγραμμο και το διακοσμητικό αυτό σχήμα τονίζεται όμοια με μαύρη πέτρα (πίν. 3β).

β. Μεσαίο τμήμα (σχέδια 2, 3)

Στους πεσσούς που σχηματίζονται στις τέσσερις άκρες της βάσης πατούν εμπρός οι δύο κίονες και πίσω οι δύο παραστάδες. Οι παραστάδες όριζαν το μαρμάρινο βάθος όπου ήταν τοποθετημένη η εικόνα της Μυρτιδιώτισσας. Από το σωζόμενο τμήμα του βάθους (πίν. 3β) φαίνεται ότι την εικόνα πλαισίωνε ανάγλυφο ιωνικό κυμάτιο²⁵. Διακρίνεται το άπεργο τμήμα των παραστάδων όπου «έπιανε» το μαρμάρινο βάθος-πλαίσιο της εικόνας (πίν. 2α, 3α).

Οι κίονες και οι παραστάδες στηρίζονται σε ιωνικές βάσεις (πίν. 1α, 2, 3β). Οι κίονες έχουν ραβδώσεις και μικρή μείωση προς τα πάνω. Οι ραβδώσεις δεν έχουν οξείες ράχες, αλλά στενές ταινίες ως απολήξεις.

Τα κιονόκρανα και τα επίκρανα των παραστάδων είναι κορινθιακού ρυθμού (πίν. 3α, 4). Τον κάλαθο περιβάλλουν μία σειρά από φύλλα ακάνθου που στην πάνω τους απόληξη γυρίζουν προς τα έξω. Από τα φύλλα της ακάνθου ξεπηδούν από τα πλάγια των όψεων ανά δύο σπειροειδείς έλικες που φθάνουν ως τον άβακα και τον στηρίζουν καθώς κάμπτονται σε κάθε γωνία. Οι έλικες αυτές

25. Βλ. ανάλογη πλαισίωση εικόνας με ιωνικό κυμάτιο στην εικόνα του Αγ. Ανδρέα του Φρ. Δεσίπρη (1849) στην εκκλησία της Μεταμόρφωσης στην Ερμούπολη: Ι. Τραυλού - Α. Κόκκου, *Ερμούπολη*, Αθήνα 1980, σ. 83 κ.ε. κυρίως 88, πίν. 18β.

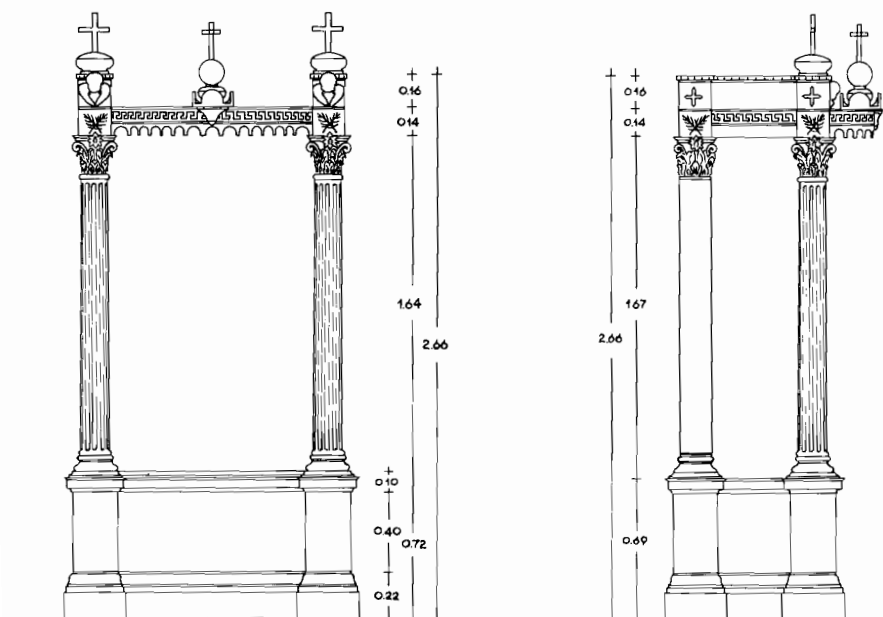

Σχέδιο 2, 3

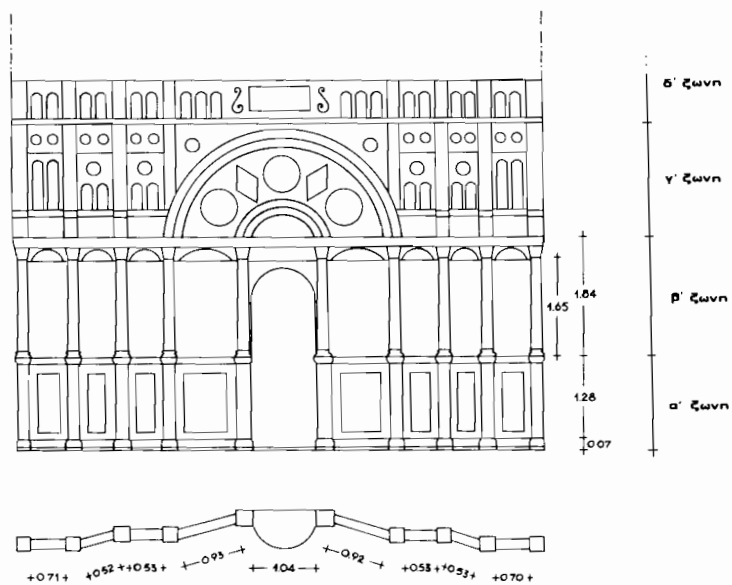

Σχέδιο 4

στην αρχή τους είναι τυλιγμένες με φύλλο ακάνθου που σχίζεται στα δύο· το ένα του τμήμα ακολουθεί τη φορά της έλικας στα πλάγια, το άλλο τμήμα συγκλίνει προς το μέσο της όψεως του κιονόκρανου και περιβάλλει μαζί με το αντίστοιχο τμήμα της άλλης πλευράς το μίσχο του λουλουδιού, που, καθώς ανοίγει, βγαίνει εμπρός από τον άβακα. Το άνθος αυτό συγγενεύει τυπολογικά με το άνθος των κιονοκράνων της θόλου της Επιδαύρου²⁶. Αντίστοιχες είναι και οι επιστέψεις των παραστάδων.

γ. Α ν ω δ ο μ ή (σχέδια 2, 3, πίν. 1α, 2, 3α)

Ο θριγκός αποτελείται στις στενές πλευρές από δύο επάλληλες ζώνες και στη μακρά από μία. Στις τέσσερις γωνίες προεξέχουν αντίστοιχα με τους πεσσούς της βάσης τέσσερις κύβοι (πίν. 3α, 4), που κάθε πλευρά τους στην πρώτη ζώνη διακοσμείται από δύο κλαδιά ελιάς σε σχήμα Χ, ενώ στην επάνω δεύτερη ζώνη με σταυρούς στις πλάγιες όψεις και δύο αγγελάκια (παιδικές προτομές, περιβάλλονται από δύο μικρά φτερά που οι κάτω απολήξεις τους συγκλίνουν προς τα μέσα —δυτική επίδραση) στην εμπρός όψη του έργου. Η δεύτερη αυτή ζώνη του θριγκού έχει στο επάνω της τμήμα ένα οδοντωτό τελείωμα. Τα αγγελάκια 'ακουμπούν' πάνω σ' αυτό το οδοντωτό κόσμημα. Στα πλάγια το πάνω μέρος της πρώτης ζώνης του θριγκού κοσμείται με απλό μαίανδρο που ορίζεται πάνω και κάτω από δύο ανάγλυφες ταινίες. Ο ίδιος μαίανδρος κοσμεί και το μπροστινό μέρος του θριγκού.

Η σκεπή —ο «ουρανός»— καμπυλώνει στην πρόσοψη ανάμεσα στους δύο κίονες προς τα έξω για να δεχθεί τη στεφάνη του ημικυκλικού θόλου· σχηματίζει, όταν την κοιτάζει κανείς από κάτω έναν κύκλο, που αρχίζει μπρος από το επιστύλιο των παραστάδων και τονίζεται με μια ανάγλυφη ταινία, ενώ στο κέντρο του υπάρχει μία ροζέτα από την οποία ξεκινούν οκτώ ανάγλυφες ακτίνες (πίν. 3α). Την ημικυκλική προεξοχή της στέγης μπροστά, κάτω από το μαίανδρο, κοσμεί μία «κροσσωτή» σειρά, ένα κόσμημα που αποτελείται από όμοια συνεχόμενα τόξα, με «σταγόνες» σε κάθε τους απόληξη²⁷.

Στο κέντρο της ημικυκλικής στέγης υψώνεται ως ακρωτήριο-επίστεψη ο σταυρός (τετράσταυρος), που στηρίζεται σε σφαίρα, η οποία με τη σειρά της πατά σε στρογγυλή βάση με τοξωτά κοσμήματα. Τα μπροστινά πλάγια τμήματα του εικονοστασίου (πάνω από τα αγγελάκια) επιστέφονται από δύο σταυρούς που πατούν σε αρχαιοπρεπή αγγεία²⁸.

26. G. Gruben, *Die Tempel der Griechen*, 1966, σ. 136, εικ. 123.

27. Όμοιο κόσμημα, σειρά από συνεχόμενα τόξα συναντούμε σε εξωτερικό διάκοσμο εκκλησιών, όπως π.χ. στην εκκλησία της Ζωοδόχου Πηγής στην Αθήνα (Δ. Ζέζου 1846): Μπίρη, *ό.π.* (σημ. 20), σ. 137-138.

28. Κορμούς «λαγύνων» με ραβδωτή διακόσμηση· για τη λάγυνο βλ.: *BullAntBeschav.* 44 (1969) 85.

Πρέπει να φανταστεί κανείς ότι η σκεπή-ουρανός θα κατέληγε σε ημισφαιρικό θόλο (με σταυρό στην κορυφή του), που θα ήταν τοποθετημένος πίσω από τον κεντρικό σταυρό-ακρωτήριο και πάνω από τον ανάγλυφο κύκλο του εσωτερικού της σκεπής²⁹. Μία ιδέα για τη μορφή του μας δίνει μία ανάλογη μαρμάρινη στέγη εικονοστασίου που χρησιμοποιήθηκε ως υπέρθυρο στην είσοδο του «Μαυσωλείου» που βρίσκεται απέναντι από το ναό της Παναγίας της Ελευθεώτριας (εικ. 4).



Εικ. 4. Ανωδομή από μαρμάρινο προσκυνητάρι, εντοιχισμένη ως επίστεψη της θύρας του «Μαυσωλείου».

Το εικονοστάσι του Χαλεπά είναι μία καλή αφορμή για να εξετάσει κανείς τον τύπο αυτό του προσκυνηταρίου. Μελέτη που να καλύπτει την εξέλιξη του μεμονωμένου εικονοστασίου-προσκυνηταρίου δεν υπάρχει. Υπάρχουν λίγες σποραδικές δημοσιεύσεις συνδεδεμένες συνήθως με την ιστορία του τέμπλου.

Πρώιμα παραδείγματα από μαρμάρινα προσκυνητάρια για μία εικόνα, έξω από το τέμπλο, υπάρχουν στην Παναγία του Όσιου Λουκά Φωκίδος (11ος αι.), στον Άγιο Παντελεήμονα στο Nerezi (12ος αι.)³⁰ και στην Παναγία Δούπιανη στο Καστράκι Καλαμπάκας (16ος αι.)³¹, επίσης στο μικρό νασκο των Ταξιαρ-

29. Πληροφορία του Α. Στανίτσα.

30. A. Grabar, *Sculptures byzantines du Moyen Age II (XI-XIV s.)*, Παρίσι 1976, σ. 26 κ.ε. κυρίως σ. 58, αρ. 44 και πιν. XIX (μαρμάρινο προσκυνητάρι για μία εικόνα στην Παναγία του Όσιου Λουκά Φωκίδος), και σ. 105 αρ. 88 πίν. LXXVII, LXXVIII (προσκυνητάρι μιας εικόνας στον Αγ. Παντελεήμονα στο Nerezi), επίσης σποραδικά κι άλλα παραδείγματα.

31. Ν. Νικονάνος, *Βυζαντινοί ναοί της Θεσσαλίας από το 10ο αι. ως την κατάκτηση της*

χών στα Καλύβια Κουβαρά (17ος αι.)³² στην Παναγία Χρυσοπηγή στους Καστελλάνους της Κέρκυρας (17ος αι.)³³ και τέλος εικονοστάσια του 19ου αι. σε νεότερες εκκλησίες στην Ερμούπολη, στον Πύργο Τήνου, στην Αθήνα, Θεσσαλονίκη κ.α.³⁴

Στο εικονοστάσι του Χαλεπά συνδυάζονται στοιχεία από τον νεοκλασικισμό της εποχής, από τη Δύση και από μεταβυζαντινά έργα.

Στο νεοκλασικισμό της εποχής ανήκει ο τρόπος με τον οποίο οργανώνεται το εικονοστάσι σε σχήμα μιας κόγχης με πρόσταση. Το θέμα της δημιουργίας μιας κόγχης με κίονες (κορινθιακά κιονόκρανα), που πατούν σε χωριστό βάθρο, το εφάρμοσε ο Ziller στην πρόσοψη του Εθνικού Θεάτρου της οδού Αγ. Κωνσταντίνου στην Αθήνα (1895) και το εμπνεύστηκε προφανώς από τη βιβλιοθήκη του Αδριανού στη ρωμαϊκή αγορά της Αθήνας³⁵. Αλλά πολύ πιο καθαρά ο τύπος αυτός χρησιμοποιήθηκε σε επιτύμβια μνημεία σε σχήμα νασκού όπως στον οικογενειακό τάφο του Γ. Κούπα, έργο του Δ. Φιλιππότη³⁶. Με την κατάργηση των πλάγιων τοίχων απόμεινε μόνο η στέγη και τα φέροντα μέρη του νασκού,

περιοχής από τους Τούρκους το 1393, Αθήνα 1979, σ. 72: τοξωτά πλαίσια - προσκνητάρια στο βόρειο και νότιο τοίχο μπροστά από το τέμπλο στην Παναγία Δούπιανη ή Ζωοδόχο Πηγή (1567) στο Καστράκι Καλαμπάκας.

32. Α. Ορλάνδου, Ναοί των Καλυβίων Κουβαρά, *Αθηνά Ε'* (1923) 165-169, εκ. 1. (μαρμάρινο διπλό εικονοστάσι με «περίεργη» μορφή).

33. Αφροδίτη Αγοροπούλου-Μπιρμπίλη, Η εκκλησία της Υπεραγίας Θεοτόκου Χρυσοπηγής στους Καστελλάνους Μέσης Κέρκυρας, στο: *Εκκλησίες στην Ελλάδα μετά την Άλωση (1453-1850)*, Αθήνα 1979, (Σπουδαστήριο Ιστορίας Αρχιτεκτονικής ΕΜΠ) σ. 147-158, κυρίως σ. 152, εκ. 17: δύο ξύλινα προσκνητάρια σε μίμηση μαρμάρινης κατασκευής, με πρόσταση που πατάει σε τετράπλευρο πόδιο και αετωματική επίστεψη (δυτική επίδραση).

34. Δεν υπάρχουν δημοσιεύσεις για μαρμάρινα εικονοστάσια αυτού του τύπου (μιας εικόνας), που βρίσκονται κυρίως σε νεότερες εκκλησίες 19ου-20ου αι. σε μεγάλες ελληνικές πόλεις, Αθήνα, Θεσσαλονίκη, Πειραιά, Ναύπλιο, Πάτρα, Ερμούπολη, Πύργο (Τήνου), Χίο κ.α. Μαρμάρινα εικονοστάσια του 1961, έργα του Ι. Φιλιππότη, αναφέρονται στην εκκλησία της Κοίμησης της Θεοτόκου από τους Τραυλό-Κόκοου, *ό.π.* (σημ. 25), σ. 90.

Για ξυλόγλυπτα προσκνητάρια μιας εικόνας βλ. Arnold C. Smith, *The Architecture of Chios*, Λονδίνο 1962, σ. 106 κ.ε., πίν. 203 (Παναγία στα Καρδάμυλα, ξυλόγλυπτο προσκνητάρια 19ου), όπου και άλλα παραδείγματα. Βλ. επίσης Κ. Μακρή, *Εκκλησιαστικά Ξυλόγλυπτα*, Αθήνα 1982, σ. 22. Ξυλόγλυπτο προσκνητάρια στην Κοίμηση της Θεοτόκου στην Ερμούπολη, βλ. Τραυλού-Κόκοου, *ό.π.* (σημ. 25), σ. 88 κ.ε., πίν. 20.

35. Σ. Καρούζου, *Το Ναύπλιο*, Αθήνα 1979, σ. 67. Για το Εθνικό Θέατρο βλ. Μπίρη, *ό.π.* (σημ. 20), σ. 222. Ι. Τραυλού, *Νεοκλασική αρχιτεκτονική στην Ελλάδα*, Αθήνα 1967, σ. 144, 145, πίν. 131, 132.

36. Τραυλού, *ό.π.* (σημ. 35), σ. 263, πίν. 259 και σ. 266, 267 πίν. 263, 264. Λυδάκη, *ό.π.* (σημ. 1), σ. 206, εκ. 21: ο ίδιος παρατηρεί για τους επιτύμβιους νασκούς (σ. 207): «Τὸ ἐπόμενο βῆμα θὰ ὀδηγήσει σὲ ἀποκόλληση» τῶν πεσσῶν ἢ τῶν κίωνων ἀπὸ τὸ ἐπίπεδο τοῦ ἀναγλύφου καὶ τῆ δημιουργία μιᾶς aedicula, ἐνὸς ναϊδρίου (ἢ «εἰκονοστασίου»). Του ίδιου, *Μια πολύτιμη γλυπτοθήκη το Α΄ Νεκροταφείο Αθηνών*, Αθήνα 1981, σ. 26, πίν. 42-43.

δηλαδή οι κίονες, κι έτσι το επιτύμβιο μνημείο απόκτησε το χαρακτήρα του baldaquin προκειμένου να πλαισιώσει και να στεγάσει ένα άγαλμα ή μία προτομή πλησίασε δηλαδή πολύ τον τύπο του εικονοστασίου. Οι επιτύμβιοι αυτοί ναίσκοι του 19ου αι. στο Α' Νεκροταφείο με το ψηλό πόδιο έχουν πρότυπα ευρωπαϊκά, κυρίως από τη Γερμανία³⁷. Αξιοσημείωτη είναι η σχέση των τελευταίων με μνημεία ρωμαϊκής αρχιτεκτονικής, όπως π.χ. με το βωμό του Ιουρούρθα στο Forum Romanum στη Ρώμη³⁸, όπου το πόδιο σχηματίζει Π ακριβώς όπως στο εικονοστάσι του Χαλεπά ή στον επιτύμβιο ναίσκο-τάφο του Κ. Γρυπάρη στο Α' Νεκροταφείο³⁹. Βεβαίως ο Χαλεπάς δεν έχει υπόψη του πρότυπα από τη ρωμαϊκή αρχιτεκτονική, αλλά επηρεάζεται πιθανότατα από ευρωπαϊκά έργα νεοκλασικισμού που προφανώς σχετίζονται με τη ρωμαϊκή αρχιτεκτονική.

Η ανωδομή του εικονοστασίου του Χαλεπά δεν έχει καμιά σχέση μ' αυτά τα νεοκλασικά οικοδομήματα που αναφέραμε παραπάνω (εκτός από επιμέρους διακοσμητικά μοτίβα: μαϊάνδρος, οδοντωτές σειρές, αρχαιοπρεπή αγγεία κτλ.). Η ημικυκλική προβολή της σκεπής μπροστά και η κάλυψή της με κουβούκλιο θυμίζουν, εκτός από τα κιβώρια της Αγίας Τράπεζας⁴⁰, περισσότερο τον τρόπο στέγασης νεότερων δεσποτικών θρόνων, συνήθως ξυλόγλυπτων του 19ου αι.⁴¹.

37. Βλ. Λυδάκη, *Α' Νεκροταφείο*, ό.π. (σημ. 36).

38. Πίσω από το ναό του Κάστορα και Πολυδεύκη. Βλ. Michael Grant, *The Roman Forum*, Λονδίνο-Νέα Υόρκη-Σίδνεϋ-Τορόντο 1974², σ. 89, 90.

39. Λυδάκη, *Α' Νεκροταφείο*, ό.π. (σημ. 36), σ. 26, πίν. 41.

40. Για τα κιβώρια βλ. Γ. Σωτηρίου, *Χριστιανική και βυζαντινή αρχαιολογία*, Αθήνα 1942, τ. Α', 184-185. Μακρή, ό.π. (σημ. 34), σ. 24.

41. Βλ. Μακρή, ό.π. (σημ. 34), σ. 20 και 47 (εικόνες στις σ. 7 και 15).

Άλλα παραδείγματα δεσποτικών θρόνων:

1. Μεταμόρφωση Ερμούπολης (± 1824), Τραυλού-Κόκκου, ό.π. (σημ. 25), σ. 83 κ.ε., πίν. 17.
2. Κοίμηση της Θεοτόκου Ερμούπολης (1828/29), Τραυλού-Κόκκου, ό.π. (σημ. 25), σ. 88 κ.ε., πίν. 21.
3. Αγ. Γεώργιος του Καρύτση, Αθήνα (Καυταντζόγλου 1846), Μπίρη, ό.π. (σημ. 20), σ. 135-136.
4. Αγ. Νικόλαος Ερμούπολης, Τραυλού-Κόκκου, ό.π. (σημ. 25), σ. 93 κ.ε., πίν. 29 (ο δεσποτικός θρόνος είναι του 1870, χωρίς ημικυκλική προεξοχή στη σκεπή).
5. Αγ. Νικόλαος Ναυπλίου, Καρούζου, ό.π. (σημ. 35), πίν. 123.
6. Αγ. Λουκάς Πατησίων (Ziller ± 1880), Μ. Καραβία, Κόσμημα το γύψινο τέμπλο της εκκλησίας του Αγ. Λουκά: *Το Βήμα*, Κυρ.-Δευτ. 8-9 Απριλίου 1984: ξυλόγλυπτος δεσποτικός θρόνος πολύ κοντά στον τύπο του προσκυνητάριου που εξετάζουμε (σκέπατρο με καμπυλωτή προεξοχή μπροστά και ημισφαιρικό θόλο, στηρίζεται σε κίονες με κορινθιακά κιονόκρανα).

(Σφραγίδα της μονής
Μεγίστης Λαύρας)

*Ἡ ἀδελφότης τῆς Ἱερᾶς Μονῆς Μεγίστης Λαύρας συμβλη|θεῖσα μετὰ τοῦ ἐργολά-
βου ἀρχιτέκτονος κ. Ἰωάννου Χαλεπᾶ Τη|νίου πρὸς κατασκευὴν μαρμαρίνου
εἰκονοστασίου τε καὶ κουβουκλίου | τῆς Ἁγίας Τραπεζῆς τοῦ Καθολικοῦ Ἱεροῦ
Ναοῦ αὐτῆς, πιστο|ποιεῖ διὰ τοῦ παρόντος Ἱεροσφραγίστου Γράμματος, ὅτι ὁ
ῤηθεις| κ. Ἰ. Χαλεπᾶς ἐξεπλήρωσε λίαν φιλοτίμως ἅπαντας τοὺς | τῆς συμφωνίας
ὄρους, καὶ ὅτι ἀμφοτέρω τὰ ἔργα ἐξεργάσατο | λίαν καλλιτεχνικῶς, ἔνεκα τῶν
ὁποίων ἐπεσπάσατο δικαί|ως τὸν τε ἔπαινον καὶ τὰς ἐγκαρδίους εὐχαριστήσεις τῆς
καθ' ἡ|μᾶς ἀδελφότητος. Διὰ ταῦτα τε καὶ τὴν καλὴν συμπεριφο|ρὰν αὐτοῦ τε καὶ
τῆς ὑπαλληλίας του καθ' ὄλον τὸ ἐπτάμη|νον διάστημα τῆς ἐν τῇ Ἱερᾷ ἡμῶν Μονῇ
διαμονῆς του, σὺν | τῇ ἐξοφλήσει τῶν μετ' αὐτοῦ λ/σμῶν, ἀπελύθη καὶ ἐπεδό|θη
αὐτῷ τὸ παρὸν εἰς ἔνδειξιν.*

Ἐν Ἀγίῳ Ὁρει Ἄθω τῇ 15ῃ Δεκεμβρίου 1886.

Οἱ Ἐπίτροποι τῆς Ἱερᾶς καὶ Σεβασμίας Μονῆς τῆς Με|γίστης Λαύρας.

Γέρ. Νικάνδρος

Προηγ. Δωρόθεος καὶ οἱ σὺν ἡμῖν ἐν Χ(ριστῷ) | ἀδελφοί.

Λογαριασμοί για το τέμπλο και την Αγ. Τράπεζα της Μεγίστης Λαύρας υπάρχουν σε κατάστιχα των επιχειρήσεων του Ι. Χαλεπά, που βρίσκονται στην ιδιοκτησία της οικογένειας Β. Χαλεπά⁴⁴.

Το τέμπλο της μονής Μεγίστης Λαύρας έχει πολύ επιβλητική όψη (σχέδιο 4, πίν. 5-7)⁴⁵. Το ύψος του φθάνει σχεδόν στην οροφή και αποτελείται από τέσσερα μέρη:

παραχώρησε σε φωτοαντίγραφο η κ. Α. Χαλεπά-Μπινάκη, την οποία ευχαριστώ κι από αυτή τη θέση. Η φωτογραφία του εγγράφου έγινε από το φωτοαντίγραφο.

44. Λογαριασμοί για το τέμπλο και την Αγία Τράπεζα της μονής Μεγίστης Λαύρας υπάρχουν σε κατάστιχα των επιχειρήσεων του Ι. Χαλεπά, που βρίσκονται σήμερα στο αρχείο της οικογένειας Β. Χαλεπά (βλ. σημ. 12). Δημοσιευμένες είναι μερικές σελίδες από το κατάστιχο αρ. Ι, βλ. Παπαστάμο, *ό.π.* (σημ. 5), εκ. 40, 121, 272. Από τις σελίδες 56 και 57 του καταστίχου αρ. ΙΙΙ (Παπαστάμου, *ό.π.*, εκ. 141) μαθαίνουμε ότι το τέμπλο και η Αγία Τράπεζα της Μεγίστης Λαύρας κόστισαν 580 οθωμανικές λίρες. Η διεξοδική μελέτη των λογαριασμών αυτών θα δώσει μελλοντικά ενδιαφέρουσες πληροφορίες για την πορεία των εργασιών. Αξίζει να σημειωθεί πάντως ότι ένα ανάλογο έργο, το τέμπλο του Αγ. Νικολάου στην Ερμούπολη, που φιλοτεχνήθηκε τα ίδια περίπου χρόνια (1883-1899), κόστισε 93.572 δρχ.: Τραυλού-Κόκκου, *ό.π.* (σημ. 25), σ. 98, πίν. 27.

45. Όλες οι παρατηρήσεις για το τέμπλο του καθολικού της Μεγίστης Λαύρας στηρίζονται στις φωτογραφίες που δημοσιεύονται και οφείλονται, όπως και οι μετρήσεις, στον κ. Ε. Βουτυρά, τον οποίο κι από εδώ ευχαριστώ. Φυσικά δεν είναι δυνατό να γίνει διεξοδική μελέτη του έργου με αυτά τα δεδομένα. Πρόκειται μόνο για μια πρώτη προσέγγιση του υλικού καθώς και του εργαστηρίου του Ι. Χαλεπά.

α) βάση: στη θέση των θωρακίων ανάμεσα στους πεσσούς έχουν τοποθετηθεί τετράγωνες πλάκες από σκούρο πράσινο μάρμαρο που περιβάλλονται από λευκό μαρμάρينو πλαίσιο.

β) η ζώνη των δεσποτικών εικόνων. Τα δεσποτικά χωρίζονται με αράβδωτους κίονες (με μικρή μείωση προς τα πάνω) από σκούρο μάρμαρο που πατούν στους πεσσούς της βάσης και επιστέφονται από κορινθιακά κιονόκρανα (με σταυρό) από λευκό μάρμαρο όμοιο με αυτό της ιωνικής βάσης των κίωνων. Οι εικόνες έχουν ύψος όσο οι κίονες χωρίς τα κιονόκρανα. Στο μετακίονιο διάστημα πάνω από τις εικόνες σχηματίζεται ένα τόξο που κοσμεύεται με προτομή από αγγελάκι με ανοιχτά φτερά. Το αγγελάκι είναι ανάγλυφο σε βάθος που σχηματίζει ανάγλυφο πλέγμα, τονισμένο με χρώμα (εικ. 5β).

Η ωραία πύλη έχει μεγαλύτερο πλάτος ενώ τα άλλα τέσσερα μετακίονια διαστήματα δεξιά και αριστερά της έχουν διαφορετικές διαστάσεις. Η όψη του τέμπλου σε αυτή τη ζώνη και στη βάση δεν είναι συνεχόμενη, αλλά τα διάφορα διάχωρα με τις εικόνες δεξιά και αριστερά της ωραίας πύλης προβάλλουν προς τα εμπρός εναλλάξ, έτσι ώστε τα δύο τμήματα της όψης του τέμπλου που πλακισιώνουν το κεντρικό διάχωρο βγαίνουν προς τον κυρίως ναό. Στο διάχωρο της ωραίας πύλης κάτω από το επιστύλιο υπάρχει μία ζώνη πλατειά όσο τα κιονόκρανα, η οποία κοσμεύεται από ανάγλυφες βλαστόσπειρες που δημιουργούν πέντε κυκλικά θέματα· στο κεντρικό υπάρχει το συμπύλημα ΑΩ. Κάτω από αυτή τη ζώνη στο άνοιγμα της ωραίας πύλης δημιουργείται ένα τόξο που κοσμεύεται με μια σειρά από συνεχόμενα τοξύλλια, ενώ ανθεμωτές πολύπλοκες συνθέσεις κοσμούν τα τρίγωνα στις δύο γωνίες. Το τόξο πατάει σε κιονίσκους που, κολλημένοι δίπλα στους μεγαλύτερους κίονες των εικόνων, καταλήγουν στους πεσσούς της βάσης. Το επιστύλιο στην πρώτη του ζώνη περιτρέχεται από απλό μαίανδρο που διακόπτεται πάνω από τους κίονες από πεσσόμορφες προεξοχές με διακόσμηση ρόδακες, ενώ η δεύτερη ζώνη του επιστυλίου περιτρέχεται από ακόσμητο κυμάτιο.

γ) Η τρίτη ζώνη του τέμπλου χωρίζεται καθ' ύψος με πεσσούς σε επτά μέρη, από τα οποία το μεσαίο είναι πολύ φαρδύ και αντιστοιχεί στην ωραία πύλη και τα δύο διάχωρα δεξιά και αριστερά της. Τα υπόλοιπα έξι μέρη αντιστοιχούν στα διάχωρα του κάτω τμήματος των δεσποτικών εικόνων.

Το κεντρικό φαρδύ διάχωρο έχει σχήμα ορθογωνίου παραλληλογράμμου και μέσα σ' αυτό εγγράφεται ένα φαρδύ τόξο που «επιστέφει» την ωραία πύλη (το εξωτερικό πλαίσιο του τόξου καλύπτει όλο το μήκος του παραλληλογράμμου, το εσωτερικό την ωραία πύλη). Μέσα σε αυτό το πλατύ τόξο σχηματίζονται συμμετρικά τρεις κύκλοι (με εικόνες από τη ζωή του Χριστού) εναλλάξ με δύο ρόμβους με ανάγλυφα συμπλέγματα αρχαιοπρεπων μοτίβων (ανθέμια, σπείρες κ.ά.). Στα τρίγωνα που δημιουργούνται στις δύο γωνίες του παραλληλόγραμμου υπάρχουν μέσα σε κύκλους ανάγλυφες προτομές από αγγελάκια που περιβάλ-

λονται από πλούσια φυτικά κοσμήματα (σπείρες, ανθέμια κ.ά.).

Οι κάθετες ζώνες δεξιά και αριστερά από αυτό το κεντρικό τμήμα έχουν συμμετρική διάταξη και ανάλογη διακόσμηση: πάνω σε μια ορθογώνια βάση από σκούρο μάρμαρο σε κάθε διάχωρο δημιουργούνται δύο μικρά τόξα που πατούν σε κιονίσκους με κορινθιακά κιονόκρανα. Πάνω και ανάμεσα από αυτά τα δίλοβα τόξα, που φέρουν εικόνες με ολόσωμες μορφές, τους Αποστόλους πιθανότατα, υπάρχει από ένα στηθαίο με ζωγραφισμένη προτομή προφήτη. Στα δύο ακριανά διάχωρα τα δίλοβα τόξα είναι ψηλότερα (λείπει το στηθαίο από πάνω) και δεν φέρουν εικόνες, αλλά ανάγλυφα φυτικά κοσμήματα.

Τέλος πάνω από αυτή τη ζώνη ανάμεσα σε πολύπλοκα φυτικά θέματα και αντίστοιχα πάνω από τα τόξα —εικόνες της προηγούμενης ζώνης, σχηματίζονται στηθάρια με εικόνες.

δ) Η τέταρτη ζώνη (δεν διακρίνεται ολόκληρη στις φωτογραφίες) αποτελεί συνέχεια της προηγούμενης, δηλαδή μικροί πεσσοί πατούν και συνεχίζουν καθ' ύψος τους προηγούμενους. Στα τρία διάχωρα δεξιά και αριστερά του κεντρικού σχηματίζονται δίλοβα τόξα που χωρίζονται με κιονίσκους και φέρουν, όπως και στην κάτω ζώνη, εικόνες (πιθανότατα από το δωδεκάορτο). Στο κεντρικό διάχωρο τρίλοβα τόξα, όμοια με τα προηγούμενα στο πλάτος, περιβάλλουν τη μεγαλύτερη, κεντρική, πλατειά, ορθογώνια εικόνα του Μυστικού Δείπνου, που δεξιά και αριστερά κοσμεύεται με ανάγλυφες πλατιές σπειροειδείς έλικες.

Τη ζώνη αυτή επιστέφει ένα φαρδύ, «ανοιχτό» τόξο με στηθαίο πάνω από τον Μυστικό Δείπνο και ανάγλυφο πλέγμα (πρβ. αγγελάκια β' ζώνης) στα πλάγια: τα «λυπητερά» και ο σταυρός στο κέντρο θα συμπλήρωναν το τελευταίο τμήμα του τέμπλου⁴⁶.

Το τέμπλο (αν και με τα στοιχεία που διαθέτουμε μία διεξοδική του μελέτη και παρουσίαση είναι αδύνατη) αξίζει να τονισθεί ότι έχει ιδιότυπη μορφή με τη διάταξή του σε τέσσερις ζώνες, και είναι ασυνήθιστα υψηλό για μαρμάρινο έργο. Είναι πιθανότατα μαρμάρινο σε όλες του τις ζώνες και δεν φαίνεται να συνεχίζει στο πάνω μέρος γύψινο ή σε άλλο υλικό, όπως συνέβαινε ορισμένες φορές σε άλλα τέμπλα της εποχής⁴⁷. Ιδιαίτερα αξιοσημείωτη είναι η διαμόρφωση των δύο πάνω ζωνών με το περίεργα πλατύ μεσαίο τμήμα πάνω από την ωραία πύλη και τις επάλληλες σειρές από δίλοβες εικόνες σε εναλλαγή με σειρές από στηθαία. Η

46. Για τη διάταξη των ξυλόγλυπτων τέμπλων βλ.: Κ. Καλοκύρη, Εξέχοντα μεταβυζαντινά τέμπλα του Αγ. Όρους, *Αθωνική Πολιτεία* (1963) 313 κ.ε. κυρίως 316-319. Κ. Μακρή, *Η λαϊκή τέχνη του Πηλίου*, Αθήνα 1976, σ. 93 κ.ε. σχέδιο στη σ. 97. Του ίδιου, *ό.π.* (σημ. 34), σ. 7 κ.ε. και σ. 47.

47. Πρβ. τέμπλο Μεταμόρφωσης στη Ερμούπολη, όπου το τέμπλο είναι μαρμάρινο ως το ύψος της ωραίας πύλης: πάνω από εκεί συνεχίζεται ξύλινο ως την οροφή σχεδόν καταλήγοντας σε μικρό τρούλο: Τραυλού-Κόκοου, *ό.π.* (σημ. 25), σ. 88, πίν. 18α.

ποικιλία αυτή στη διάταξη των εικόνων και το πλήθος τους μπορεί να συγκριθεί με το τέμπλο του Αγ. Νικολάου στην Ερμούπολη, έργο του Γ. Βιτάλη (1883-1889)⁴⁸. Στο τέμπλο αυτό συνδυάζονται στη ζώνη πάνω από τις δεσποτικές εικόνες, τρίλοβες εικόνες με στηθαία σε μια συνεχόμενη σειρά, χωρίς την ασυνήθιστη διάταξη του κέντρου όπως στο τέμπλο του Χαλεπά.

Αναλογίες με το τέμπλο της Μεγίστης Λαύρας σε γενικές γραμμές παρουσιάζουν επίσης τα τέμπλα της Μητρόπολης Αθηνών (1842 Χάνσεν, 1853 Μπουλανζέ)⁴⁹ της Χρυσοσπηλιώτισσας Αθηνών (Ζέζος 1878)⁵⁰ και του Αγίου Λουκά Πατησίων (Ziller 1880)⁵¹, αλλά είναι χαμηλότερα σε ύψος, έχουν απλούστερο διάκοσμο και λιγότερο πολύπλοκη διάταξη. Επίσης η εκκλησία της Αναλήψεως Θεσσαλονίκης⁵² έχει μαρμάρινο τέμπλο (γκρίζο μάρμαρο) που παρουσιάζει τυπολογικά ομοιότητες με το τέμπλο του Χαλεπά, αλλά πρόκειται βέβαια για έργο μικρότερης κλίμακας.

Δεν μπορεί να πει κανείς τίποτε για τα μαρμάρινα τέμπλα των μοναστηριών του Αγ. Όρους που συγκρίνει ο Σμυρνάκης⁵³ με αυτό της Μεγίστης Λαύρας, δηλαδή τα τέμπλα στα καθολικά των μονών Ξενοφώντος, Κωνσταμονίτου και Αγίου Παύλου —το τελευταίο το θεωρεί το επιβλητικότερο όλων, έργο Τηνίων καλλιτεχνών⁵⁴.

48. Για τον Αγ. Νικόλαο στην Ερμούπολη: Τραυλού-Κόκοκου, *ό.π.* (σημ. 44).

49. Μπίρη, *ό.π.* (σημ. 20), σ. 132-134.

50. Μπίρη, *ό.π.* (σημ. 20), σ. 206. Τραυλού, *ό.π.* (σημ. 35), σ. 162, 163, εκ. 150-151.

51. Βλ. σημ. 41, αρ. 6.

52. Η παρατήρηση στηρίζεται σε αυτοψία.

53. Γέρ. Σμυρνάκη (ιερομόναχο Εσφιγγενίτη), *Το Άγιον Όρος*, Αθήνα 1903, σ. 604 (Μονή Αγίου Παύλου): «Τὸ ἐν τῷ Καθολικῷ ξύλινον εἰκονοστάσιον ἀντεκατεστάθη διὰ νέου κατασκευασθέντος τῷ 1900 διὰ γλυπτῶν Τηνίων ἐκ μαρμάρων λαμπρῶν καὶ πολυχρῶμων, κομισθέντων ἐκ Τήνου, Πάρου, Πεντελικῆς καὶ ἐκ τῆς θέσεως Περδίκαι καὶ Καρρούλια τῆς Μεγάλης Λαύρας, μεθ' ἀπασῶν τῶν εἰκόνων ὡσαύτως δὲ καὶ ἡ Ἁγία Τράπεζα εἶναι ἐκ μαρμάρου κατασκευασμένη... Τὸ ἐξάισιον τοῦτο ἐκ μαρμάρου εἰκονοστάσιον, ὑπερέχον πάντων τῶν μέχρι τοῦδε κατασκευασθέντων ἐν ταῖς μοναῖς Λαύρας, Ξενοφώντος καὶ Κωνσταμονίτου, ἐφιλοτεχνήθη μετὰ πολλῆς τῆς ἐπιμελείας, συντελεσθὲν περὶ τὰ τέλη τοῦ 1901 ἀντὶ 1700 ὀθωμανικῶν λιρῶν, ὡς ἐγγιστα, ἐξ ὧν αἱ 750 ἐδόθησαν ὡς ἀμοιβὴ εἰς τοὺς τεχνίτας». Η μελέτη αὐτῶν των μαρμάρινων τέμπλων θα προσθέσει πολλά στις γνώσεις μας γύρω από τη νεοελληνική γλυπτική και θα βοηθήσει ιδιαίτερα στην κατανόηση πολλῶν προβλημάτων.

54. Το τέμπλο της μονῆς Αγίου Παύλου αναφέρει επίσης ο Κοσμάς Βλάχος (διάκονος αγιορείτης), *Ἡ χερσόνησος τοῦ Ἁγίου Ὁρους Ἄθω καὶ αἱ ἐν αὐτῇ μοναὶ καὶ οἱ μοναχοὶ πάσαι τε καὶ νῦν*. Ἐν Βόλῳ, πανθεσσαλικῶν τυπογραφεῖον Ἄθ. Πλατανιώτου, 1903, σ. 276 (Μονή Ἁγ. Παύλου): «Ὁραῖον τέμπλον ἐκ μαρμάρων Ἄθω, Τήνου καὶ Πεντέλης φέρον πολὺ καλὰς γλυφὰς καὶ διαζώματα, κοσμεῖ ἀπὸ τοῦ 1901 τὸν ναόν. (Σημ. 1): Τὸ ἔργον τοῦτο ὑπὸ τὴν ἐμὴν ἔμπνευσιν καὶ ἐπίβλεψιν ἐξετέλεσεν ὁ Ἰωάννης Φ. Λυρίτης ἐκ Τήνου, τὰς δὲ δεσποτικὰς εἰκόνας ὁμοίως ἔγραψεν ὁ ἐν Καρυαῖς ἀγιογράφος Χριστόδουλος Ματθαίου ἐκ Ναουσῆς». Το πλήρες κείμενο του συμφωνητικού (24 Ιουλίου 1899) της μονῆς Αγίου Παύλου με τον Τηνιακὸ

Τέλος αν και το τέμπλο της Μεταμόρφωσης στην Ερμούπολη⁵⁵ έχει διαφορετικό στυλ (όψη ροκοκό) από αυτό της Μεγίστης Λαύρας, παρουσιάζει όμως γενικές αναλογίες με το τελευταίο στη διάταξη των μερών καθώς επίσης και στην ανήσυχη όψη με τις εξέχουσες και εισέχουσες επιφάνειες.

Το στοιχείο αυτό της «ανήσυχης» όψης καθώς επίσης και η διάταξη του τέμπλου σε πολλές επάλληλες καθ' ύψος ζώνες είναι προφανώς επιδράσεις από ξυλόγλυπτα τέμπλα του 18ου και 19ου αι. που ακολουθούν πρότυπα από τη Ρωσία, όπου τα τέμπλα ήδη από τα τέλη του 15ου αι. φθάνουν ως την οροφή⁵⁶. Τα ξυλόγλυπτα τέμπλα εμφανίζονται κυρίως μετά την Άλωση της Κωνσταντινούπολης κι αντικαθιστούν σιγά-σιγά τα πρωιμότερα μαρμάρινα⁵⁷.

Τέλος στον 19ο αι. με την ίδρυση του ελληνικού κράτους, την ανοικοδόμηση και την ανέγερση μεγάλων εκκλησιών στην πρωτεύουσα και σε άλλα μεγάλα κέντρα, το μαρμάρινο τέμπλο αντικαθιστά το ξυλόγλυπτο⁵⁸. Διατηρεί ορισμένα στοιχεία από το ξυλόγλυπτο (όπως την «ανήσυχη όψη», τις πολλές ζώνες, τις τοξωτές εικόνες, καθώς και τις «κροσσωτές» απολήξεις, που γίνονται πια διαδοχική σειρά τοξυλλίων)⁵⁹, αλλά το διαφορετικό υλικό καθώς και οι νέες

μαρμαρά Ιωάννη Φ. Λυρίτη δημοσίευσε ο Φλωράκης, *ό.π.* (σημ. 2), σ. 351 κ.ε. Από το συμφωνητικό προκύπτει ότι αώς βάσις ἐν τῷ σχεδίῳ ἐχρησίμειυσε κατ' ἀπαίτησιν τῆς 'Ι. Μονῆς τοῦ 'Αγίου Παύλου τὸ τέμπλον τῆς 'Ι. Μονῆς Ξενοφῶντος ἐπενεχθεισῶν τῶν ἀναγκαίων τροποποιήσεων οὐ μόνον διὰ τὴν διαφορὰν τοῦ χώρου, ἀλλ' ὅπως ἐκτελεσθῆ καὶ ἔργον ἀνώτερον ἐκείνου». Για όλη την εργασία του τέμπλου ο Λυρίτης πήρε ως αμοιβή 750 χρυσές λίρες Τουρκίας.

55. Βλ. σημ. 47.

56. Καλοκύρη, *ό.π.* (σημ. 46), σ. 342 (ρωσικά τέμπλα), σ. 328 και 339 (ακοιλόκυρτος δψις θριγκοῦ). Βλ. επίσης Μακρή, *ό.π.* (σημ. 34), σ. 9.

57. Για τα μεταβυζαντινά ξυλόγλυπτα τέμπλα (εκτός από τη βιβλιογραφία στη σημ. 46) βλ.: V. Lazareff, *Trois fragments d'epistyles peintes et le templon byzantin*, *ΔΧΑΕ* περ. Δ' τ. Δ' (1964-65), 117-143. Μαρία Καζανόκη, *Εκκλησιαστική ξυλόγλυπτική στο Χάνδακα τον 17ο αι. Νοταριακά έγγραφα (1606-1642)*, *Θησαυρίσματα* 11 (1974) 251-283. Ε. Τσαπαρλή, *Ξυλόγλυπτα τέμπλα Ηπείρου*, Αθήνα 1980. Για την τυπολογική εξέλιξη του τέμπλου καθώς και για τα μαρμάρινα τέμπλα της παλαιохριστιανικής και μεσοβυζαντινής εποχής (εκτός της βιβλιογραφίας στη σημ. 46) βλ.: Grabar, *ό.π.* (σημ. 30) 26 κ.ε. Χ. Μπούρα, *Το τέμπλο της Παναγίας Κρίνας και η χρονολόγησή της*, *ΔΧΑΕ* 10 (1980-81) 165-180.

58. Εκκλησίες 19ου αι. στην Αθήνα που πρέπει να μελετηθούν τα τέμπλα τους: Ζωοδόχου Πηγής, Αγ. Ειρήνης, Αγ. Γεωργίου του Καρύτση, Μητρόπολης, Αγ. Κωνσταντίνου, Χρυσοσπηλιώτισσας, βλ. Μπίρη, *ό.π.* (σημ. 20), σ. 132 κ.ε., 206, 209. Αγ. Κωνσταντίνου Πειραιώς (Ι. Λαζαρίμος 1891), βλ. Δημακόπουλου, *ό.π.* (σημ. 18) 116-117. Βλ. επίσης Μ. Καμπούρη-Βαμβούκου, *Το «νεοβυζαντινό» στυλ. Προϋποθέσεις για την εμφάνιση και διάδοσή του. Πανελλήνιο Συνέδριο: Νεοκλασική πόλη και αρχιτεκτονική. Πρακτικά, Θεσσαλονίκη 1983*, σ. 313 κ.ε. ιδιαίτερα σ. 319. Για τις εκκλησίες της Ερμούπολης βλ. Τραυλού-Κόκου, *ό.π.* (σημ. 25), σ. 82 κ.ε.

59. Βλ. παραπάνω (σημ. 27).

αντιλήψεις των αρχιτεκτόνων και καλλιτεχνών που δουλεύουν σε δημόσια κτίρια, επιβάλλουν τον νεοκλασικισμό στην Ελλάδα και δίνουν νέα όψη στο τέμπλο. Η «αρχιτεκτονική» του οργάνωση οριζόντια και κάθετα είναι πολύ πιο καθαρά διαρθρωμένη, στο κάτω τμήμα —τη βάση— επικρατούν επίπεδες επιφάνειες, υποχωρεί η ροκοκό εμφάνιση του ξυλόγλυπτου (που την επέβαλε ως ένα σημείο το ίδιο υλικό), καθώς και τα πολύπλοκα φυτικά και ζωικά κοσμήματα: τη θέση τους παίρνουν ο μαϊάνδρος, το ανθέμιο, τα διάφορα κυμάτια, οι ραβδωτοί ή απλοί κίονες, τα κορινθιακά κιονόκρανα, ενώ δεν λείπουν τα δυτικά στοιχεία, όπως τα αγγελάκια, που χρησιμοποιούνται τώρα συχνά, καθώς και τα μέταλλα-στηθαία, που παλιότερα ήταν σπάνια σε τέτοια μορφή⁶⁰.

Η Αγία Τράπεζα του καθολικού της Μεγίστης Λαύρας (πίν. 7β, 8)

Η Αγία Τράπεζα της Μεγίστης Λαύρας έχει σχήμα κιβωρίου⁶¹. Αποτελείται από μία τετράγωνη βάση ύψους 1.02 μ. και πλάτους 1.52 μ. που διακοσμείται από γεωμετρικά τετράγωνα θέματα που εισέχουν ή εξέχουν και δημιουργούνται από πολύχρωμα μάρμαρα. Πίσω χαμηλά στο κάτω διάζωμα υπάρχει η επιγραφή: ΤΕΧΝΗ Ι. ΧΑΛΕΠΑ ΤΗΝΙΟΥ. Πρόκειται χωρίς αμφιβολία λοιπόν για την Αγία Τράπεζα που αναφέρεται στο πιστοποιητικό που έδωσε η μονή στον Ι. Χαλεπά.

Στους τέσσερις πεσσούς που σχηματίζονται στις γωνίες της βάσης πατούν κίονες με ιδιότυπα κορινθιάζοντα κιονόκρανα στηρίζοντας τα τρίλοβα τόξα⁶² που φέρουν τη σκεπή με τον ουρανό και τους σταυρούς-ακρωτήρια. Τον ουρανό κοσμεί σπειροειδές κόσμημα: το γείσο επιστέφει μία σειρά συνεχόμενων τυφλών τόξων με ανάγλυφο ανθέμιο⁶³. Το κεντρικό τόξο της πλάγιας πλευράς κοσμείται από ανθέμιο με φλογόσχημα φύλλα κλειστά προς τα μέσα⁶⁴, ενώ τα τρίγωνα που σχηματίζονται ανάμεσα στα τόξα κοσμούνται από τον μακεδονικό αστέρα. Τέλος

60. Για το «πλέγμα» όπου «ακουμπούν» τα αγγελάκια βλ. Smith, *ό.π.* (σημ. 34), σ. 104 πίν. 201, 3.

61. Για τα κιβώρια βλ. παραπάνω (σημ. 40).

62. Πρβ. τυπολογικά ανάλογη μορφή επιτύμβιου μνημείου του Δ. Φιλιππότη στον οικογενειακό τάφο του Δ. Γεωργούλα του 1890, Λυδάκη, *ό.π.* (σημ. 36), εικ. 104.

63. Πρβ. τα «τυφλά» τόξα που κοσμούν τη βάση του κεντρικού σταυρού-ακρωτηρίου στο εικονοστάσι της Μυρτιδιώτισσας του Ι. Χαλεπά, πίν. 3α.

64. Για τον τύπο του ανθемίου στην κορυφή κάθε τόξου πρβ. H. Möbius, *Die Ornamente der griechischen Grabstelen klassischer und nachklassischer Zeit*, Μόναχο 1968², σ. 25, 27, 30 πίν. 10 και 16α (Στήλη Ευφάνους-Μουσείο Πειραιώς, Στήλη Μελανίππου-Επιγραφικό Μουσείο, Στήλη Χαιρεστράτης-Μουσείο Πειραιώς). Τυπολογικά κοντά είναι επίσης το ανθέμιο της επιτύμβιας στήλης του Σ. Κρασά (πέθανε το 1882) στο Α΄ Νεκροταφείο Αθηνών (αδημοσίευτη).

τα τρίλοβα τόξα καταλήγουν στη γνωστή μας, από το προσκυνητάρι της Μυρτιδιώτισσας Πειραιώς και το τέμπλο της Μεγίστης Λαύρας, «κροσσωτή» σειρά από συνεχόμενα τοξύλλια, που εδώ το περίγραμμά τους τονίζεται με αναγλυφικό έξαρμα.

Τα κιονόκρανα στους τέσσερις κίονες έχουν αρκετά ιδιότυπη μορφή (πίν. 7β): από τις τέσσερις γωνίες υψώνονται φαρδιά φύλλα ακάνθου, που λυγίζουν ελαφρά προς τα έξω στις γωνίες. Στο κέντρο κάθε όψης ξεφυτρώνει ένα πολύ χαμηλό φύλλο ακάνθου, ακολουθεί ένα λογχοειδές και τέλος ένα ακόμη φύλλο ακάνθου, από το οποίο ξεκινούν στο κέντρο ανά δύο έλικες προς τα πλάγια που στηρίζουν τον άβακα στις τέσσερις γωνίες και καθώς λυγίζουν προς τα μέσα πλέκονται μεταξύ τους⁶⁵. Στο κέντρο υψώνεται κρινόσχημο άνθος που πατάει στο κέντρο πάνω στον άβακα.

Η εργασία αυτή αποτελεί μια πρώτη προσπάθεια «γνωριμίας» με το εργαστήρι του Ιωάννη Γ. Χαλεπά, ένα από τα πιο σημαντικά του 19ου αι. Η οργάνωση, έκταση και παραγωγή αυτού του εργαστηρίου θα εξεταστούν μελλοντικά σε μια διεξοδική μελέτη.

Πανεπιστήμιο Θεσσαλονίκης

Α. ΓΟΥΛΑΚΗ-ΒΟΥΤΥΡΑ

65. Μοτίβο γνωστό από το μνημείο του Λυσικράτους, Μπίρη, *ό.π.* (σημ. 20), σ. 187 και από άλλα επιτύμβια μνημεία: Λυδάκη, *ό.π.* (σημ. 36), εικ. 9, 24, 28, 51. Βλ. επίσης ανθεμωτή επίστεψη στον τάφο του Κ. Νικολετάκη στο Α΄ Νεκροταφείο Αθηνών (αδημοσίευτος). Πρβ. επίσης αντίστοιχα μοτίβα σε αρχαίες επιστέψεις Möbius, *ό.π.* (σημ. 64), σ. 32, 33 και 43, πίν. 18α, 20, 32α.



α) Μαρμάρινο προσκυνητάρι της Παναγίας Μυριτιδιώτισσας, έργο του Ιω. Χαλεπά για την εκκλησία της Αγ. Τριάδος Πειραιώς.



β) Υπογραφή του Ιω. Χαλεπά στο προσκυνητάρι της Παναγίας της Μυριτιδιώτισσας.

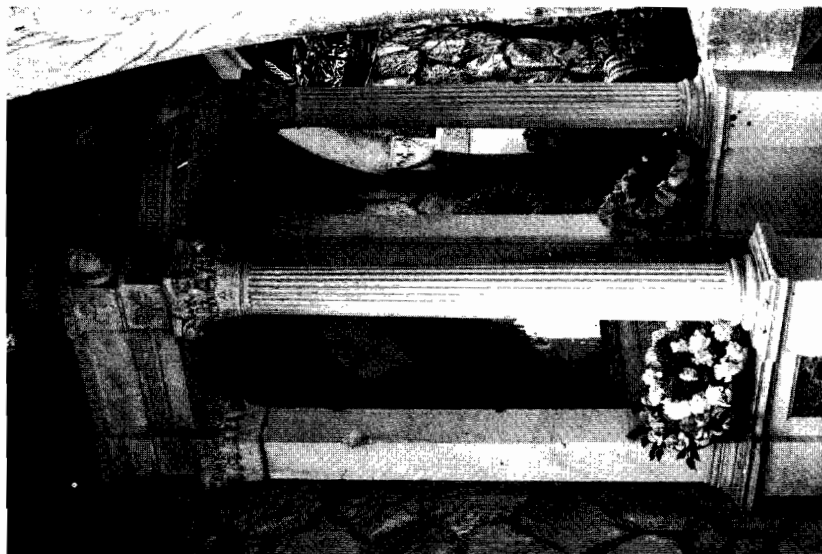

α. β) Μαρμάρινο προσκυνητάρι της Παναγίας της Μυρτιδιώτισσας. Πλάγιες όψεις.

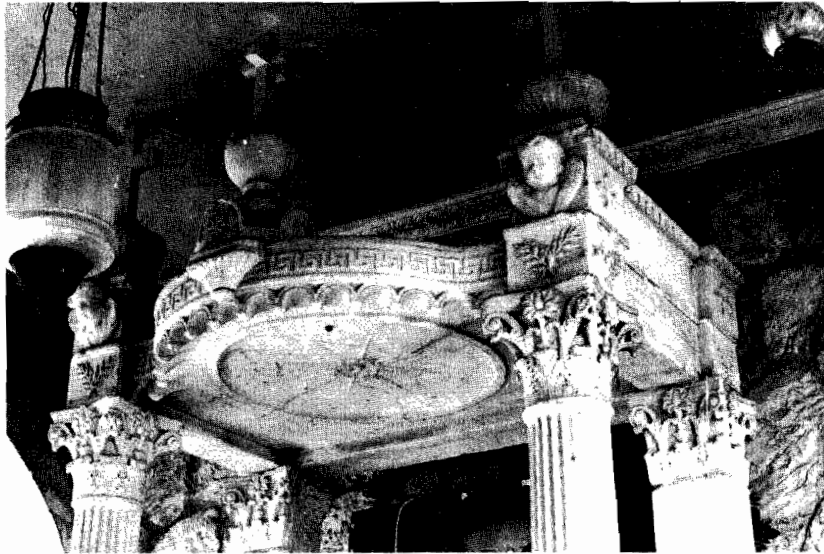

α) Μαρμάρινο προσκυνητάρι της Παναγίας της Μυρτιδιώτισσας. Άνω τμήμα.

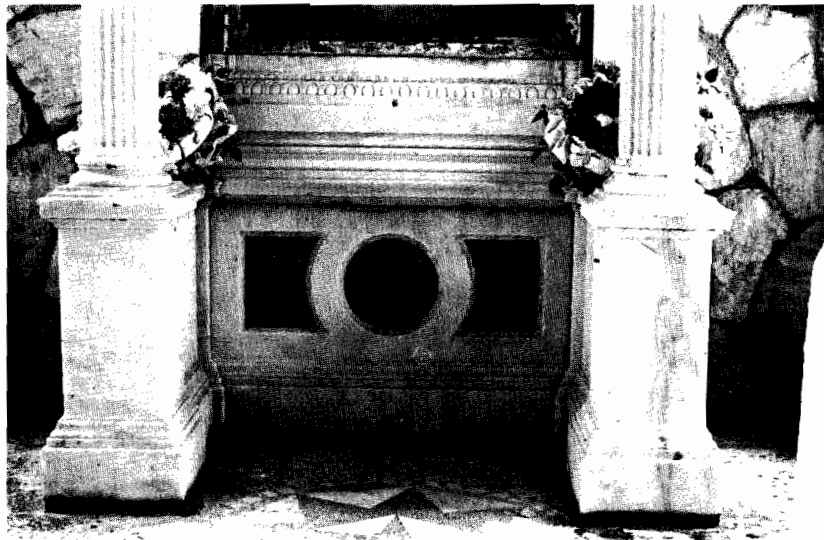

β) Μαρμάρινο προσκυνητάρι της Παναγίας της Μυρτιδιώτισσας. Βάση του έργου.



α, β) Μαρμάρινο προσκυνητάρι της Παναγίας της Μυρτιδιώτισσας. Λεπτομέρεια από το επάνω δεξιό τμήμα της ανωδομής.



γ) Λεπτομέρεια από το επάνω αριστερό τμήμα της ανωδομής του παραπάνω έργου.



δ) Δεξιό κιονόκρανο του παραπάνω έργου.

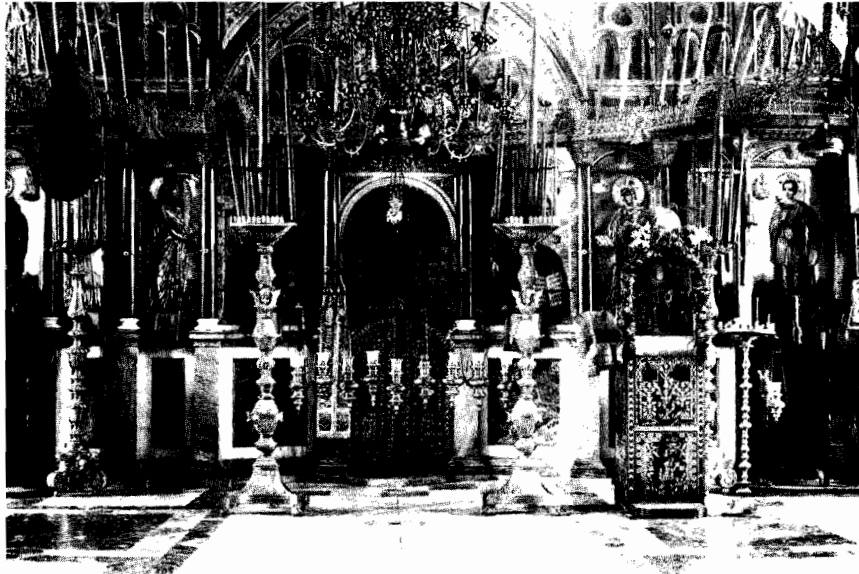

α) Το μαρμάρινο τέμπλο του καθολικού της μονής Μεγίστης Λαύρας στο Άγιον Όρος, έργο του Ιω. Χαλεπά.

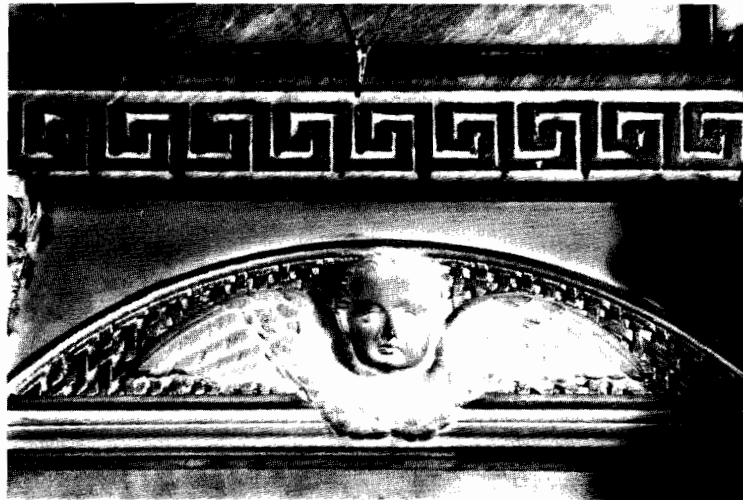

β) Προτομή αγγέλου. Λεπτομέρεια από το μαρμάρινο τέμπλο του καθολικού της μονής Μεγίστης Λαύρας.

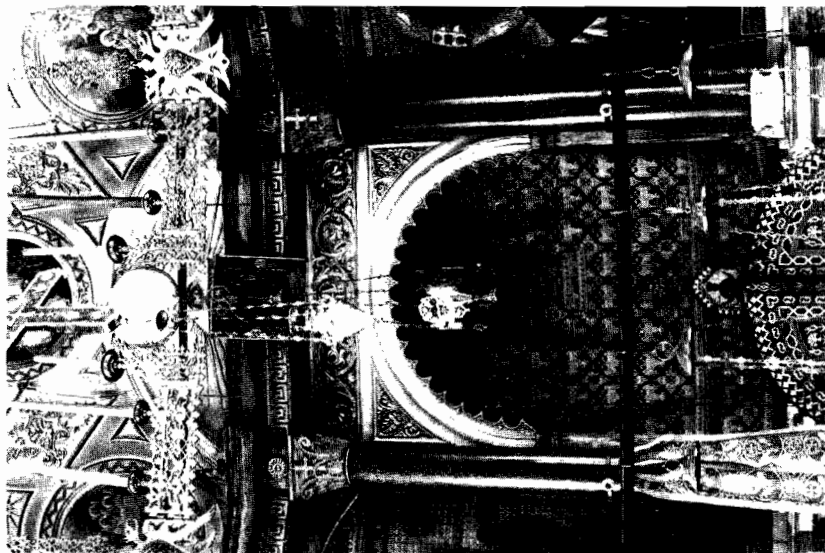

β) Λεπτομέρεια της ωραίας πύλης.

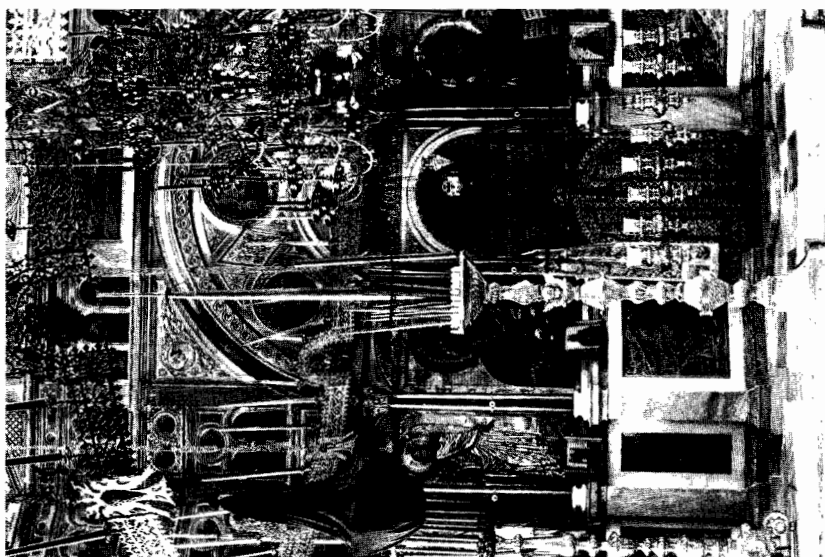

α) Το μαρμάρινι τέμπλο του καθολικού της μονής Μεγίστης Λαύρας στο Άγιον Όρος. Κεντρικό τμήμα.

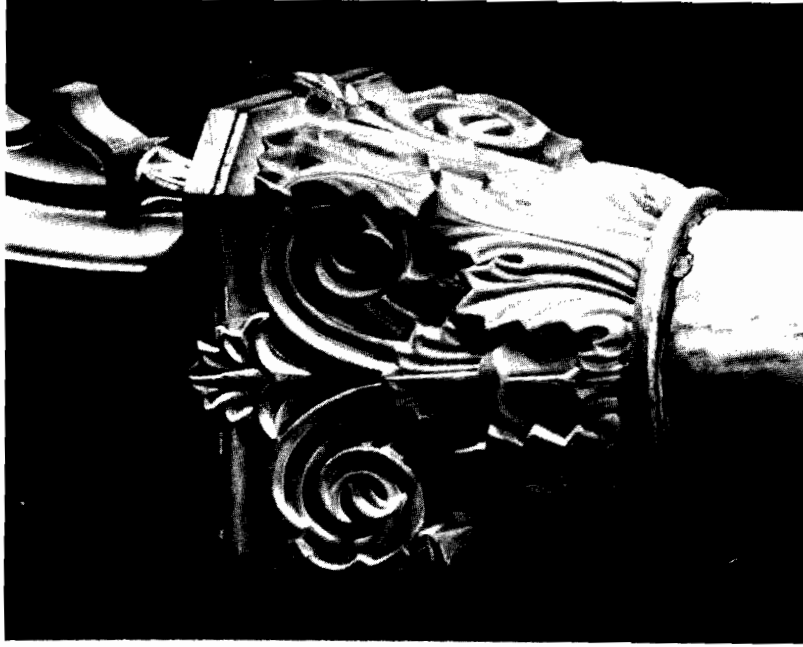

β) Κιονόκρανο της Αγίας Τράπεζας του καθολικού της μονής
Μεγίστης Λαύρας.

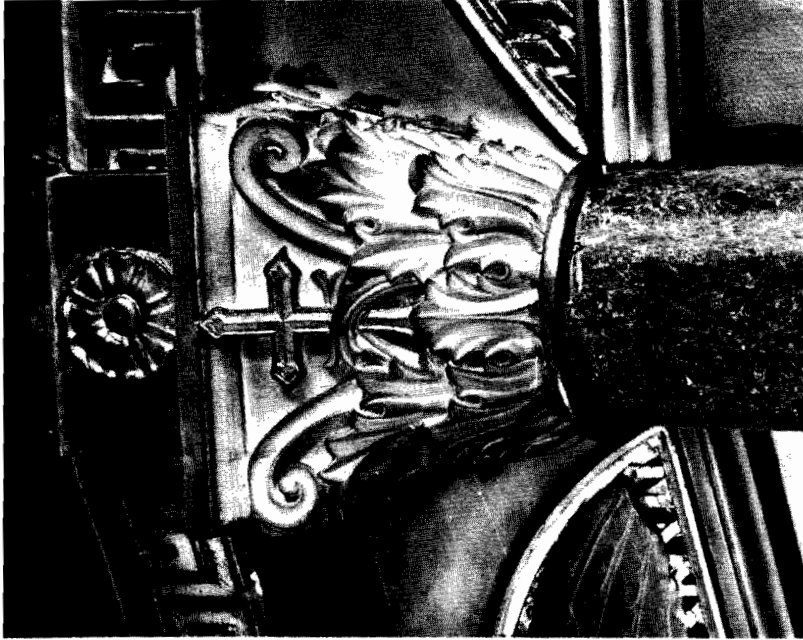

α) Κιονόκρανο από το πέμπλο του καθολικού της μονής
Μεγίστης Λαύρας.



β) Κάτω τμήμα του κουβουαλίου.

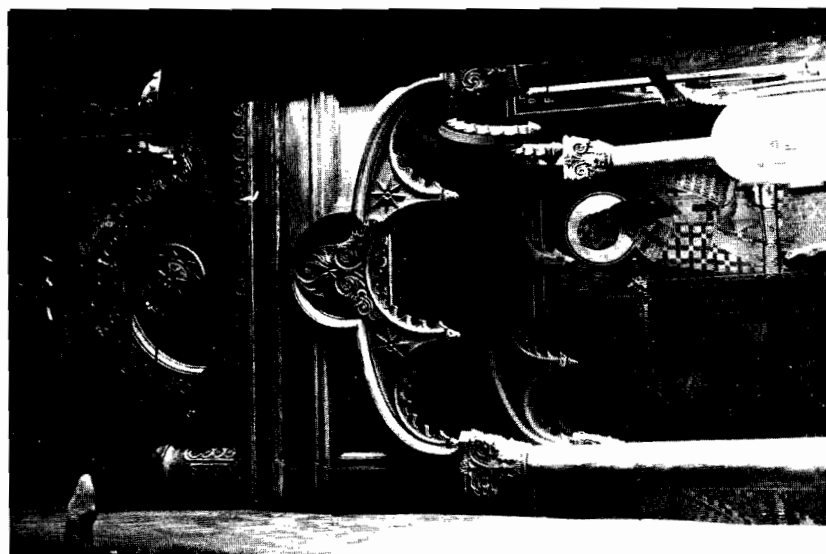

α) Μαριμάρινο κουβουάλιο της Αγίας Τράπεζας του καθολικού της μονής Μεγίστης Λαύρας.